

# LAUFEN

## ALVIA

H823160  
H823162  
H823163



LAUFEN Smart Control APP:

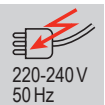

- DE Dusch-WC Rimless, Stand-WC
- FR WC-douche au sol, rimless
- IT WC con doccia, rimless, a pavimento
- EN Shower WC, rimless, floor-standing
- ES Inodoro bidé, sin brida, montaje en el suelo
- NL Douche-wc, randloos, staand model
- CS Stojící klozet rimless se sprškou
- LT Unitazas su dušeliu, be apvado, pastatomas ant grindų
- PL Miska WC stojąca z funkcją bidetu, bezrantowa
- HU Dus-WC, perem nélküli, álló
- RU Напольный унитаз-биде без ободка
- BG Душ тоалетна, без рамка, стояща на пода
- DA Douchetoilet, u/skyllekant, gulvstående

- SV Duschtoalett, rimless, golvstående
- NO Dusjtoalett, uten kant, gulvmontert
- FI Suihku-WC, reunukseton, vapaasti seisova
- SK Klozet so sprškou, bez oplachového kruhu, stojaci
- ZH 卫生间淋浴器、无边、落地式
- ET Bideega WC-pott, servata, põrandapealne
- HR Školjka tuš, bez ruba, podna
- LV Tualetes pods ar bidē funkciju, bez apmales, novietots uz grīdas
- RO WC de duș, rimless, montaj podea
- PT Sanita duche, rimless, de chão
- TR Yıkamalı klozet, oluksuz, zemine yerleştirme
- SR Tuš WC, bez okvira, podni
- SL WC-školjka s tušem, brez roba, stoječa

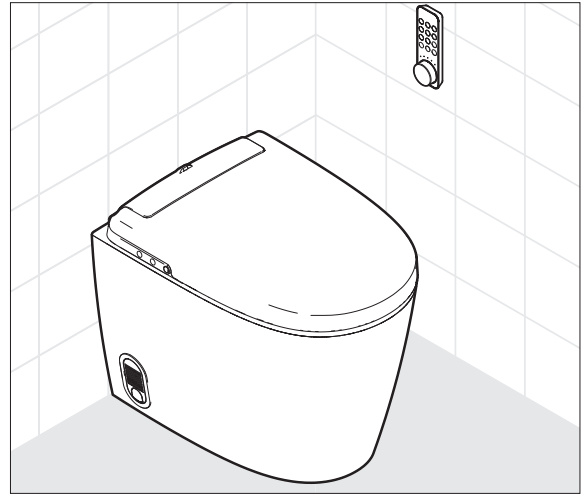

**DE Garantietext:** Diese Anleitung muss dem Benutzer ausgehändigt werden. Garantie/Haftung nur bei Montage gemäss Anleitung durch eine konzessionierte Fachkraft und gemäss örtlichen Vorschriften bei einem Druckbereich 2 – 6 bar. Arbeiten an den elektrischen Anlagen dürfen nur von autorisierten Fachleuten nach den örtlichen Vorschriften ausgeführt werden. Elektrische und elektronische Geräte müssen zur Entsorgung bei der entsprechenden Recycling Annahmestelle abgegeben werden.

**FR Garantie:** la présente notice doit être remise à l'utilisateur. Garantie/responsabilité applicables uniquement si le montage a été effectué comme indiqué dans la notice par un professionnel agréé et conformément aux prescriptions locales, dans une plage de pression comprise entre 2 et 6 bars. Toute intervention sur les installations électriques doit impérativement être confiée à un spécialiste, conformément aux prescriptions locales. Les déchets d'équipements électriques et électroniques doivent être remis au centre de recyclage correspondant.

**IT Garanzia:** Le presenti istruzioni vanno consegnate all'utilizzatore. Il produttore è responsabile solamente se il montaggio è stato effettuato da personale qualificato secondo le istruzioni e in conformità alle normative locali con un intervallo di pressione pari a 2 – 6 bar. I lavori sugli impianti elettrici possono essere eseguiti solamente da personale esperto autorizzato in conformità alle normative locali. Per il loro smaltimento, consegnare le apparecchiature elettriche ed elettroniche ad un apposito punto di raccolta a fini di riciclaggio.

**EN Warranty text:** These instructions must be issued to the user. Warranty/liability only for installation according to instructions given by a licensed specialist and according to local regulations within a pressure range of 2 – 6 bar. Work on the electrical systems may only be carried out by authorised specialists in accordance with local regulations. Electronic and electrical devices must be disposed of at an appropriate recycling facility.

**ES Texto de garantía:** Este manual debe entregarse al usuario. Garantía/responsabilidad solo en caso de instalación según el manual por parte de un especialista autorizado y de acuerdo con la normativa local en un rango de presión de 2 a 6 bar. Los trabajos en las instalaciones eléctricas solo pueden ser realizados por personal especializado autorizado y de acuerdo con la normativa local. Los aparatos eléctricos y electrónicos deben depositarse en el punto de reciclaje correspondiente para su eliminación.

**NL Garantietekst:** Deze handleiding moet worden overhandigd aan de gebruiker. Garantie/aansprakelijkheid uitsluitend bij montage volgens de handleiding door een officieel erkende installateur en volgens de lokale voorschriften bij een drukbereik van 2 – 6 bar. Werkzaamheden aan de elektrische installaties mogen alleen worden uitgevoerd door geautoriseerde vakkundig personeel in overeenstemming met de lokale voorschriften. Elektrische en elektronische apparaten moeten voor verdere verwerking worden afgegeven bij het daarvoor bestemde recycling-inzamelpunt.

**CS Text záruky:** Tento návod musíte předat uživateli. Záruka je platná pouze, jestliže je montáž provedena odborníky podle návodu a místních předpisů v tlakovém rozsahu 2 – 6 bar. Práce na elektrických zařízeních smí vykonávat pouze autorizovaní odborníci v souladu s místními předpisy. Elektrické a elektronické přístroje musí být předány k likvidaci do k tomu určeného recyklačního sběru.

**LT Garantijos tekstas:** Šią instrukciją reikia perduoti naudotojui. Garantija taikoma ir atsakomybė prisiimama tik tada, jei montuoja licencijuotas specialistas, vadovaudamasis vietiniais reikalavimais, esant slėgiui nuo 2 iki 6 barų. Darbus su elektros įranga gali atlikti tik igaliooti specialistai pagal vietinius reikalavimus. Norint užtikrinti elektrinius ir elektroninius prietaisus, juos būtina pristatyti į atitinkamą gražinamojo perdirbimo punktą.

**PL Tekst gwarancji:** Niniejsza instrukcja musi być przekazana użytkownikowi. Gwarancja/odpowiedzialność tylko w przypadku montażu zgodnie z instrukcjami przez wykwalifikowanego i autoryzowanego specjalistę, zgodnie z lokalnymi przepisami przy ciśnieniu 2-6 barów. Prace przy instalacjach elektrycznych mogą być wykonywane zgodnie z lokalnymi przepisami wyłącznie przez autoryzowanych specjalistów. Sprzęt elektryczny i elektroniczny przeznaczony do utylizacji należy przekazać do odpowiedniego punktu zbiórki odpadów do recyklingu.

**HU Garancia/szöveg:** Ezt az útmutatót a felhasználónak kézhez kell kapnia. Garancia/felelősség csak engedéllyel rendelkező szakember által végrehajtott, az útmutatásnak és a helyi előírásoknak megfelelő szerelés esetén, 2-6 baros nyomástartomány mellett. Az elektromos berendezésen csak engedéllyel rendelkező szakember végezhet el munkálatokat a helyi előírásoknak megfelelően. Az elektromos és elektronikus eszközöket ártalmatlanítás céljából a megfelelő újrhasznosító gyűjtőállomáson kell leadni.

**RU Текст гарантии.** Это руководство должно быть передано пользователю. Гарантия/ответственность только при проведении работ по монтажу специалистами в рамках концессионного соглашения и в соответствии с местными предписаниями при давлении в диапазоне 2–6 бар. Работы с электрическими установками должны выполняться только уполномоченными специалистами в соответствии с местными предписаниями. Электрические и электронные устройства следует сдавать для утилизации в соответствующий пункт приема.

**BG Гаранционен текст:** Това ръководство трябва да бъде предоставено на потребителя. Гаранция/отговорност само при монтаж според ръководството от одобрен професионалист и според местните предписания при диапазон на налягане 2 – 6 бар. Работите по електрическите съоръжения трябва да се извършват само от оторизирани специалисти според местните разпоредби. Електрическите и електронните уреди трябва да се предават в съответния приемен пункт за рециклиране.

**DA Garantietekst:** Denne vejledning skal udleveres til brugeren. Garantien gælder kun, hvis monteringen udføres af en autoriseret fagmand, der følger vejledningen og overholder de lokale bestemmelser ved et tryk på 2 – 6 bar. Arbejde ved elektriske anlæg må kun udføres af autoriserede fagfolk iht. de lokale forskrifter. Elektriske og elektroniske apparater skal afleveres til bortskaffelse på genbrugsstationen.

**SV Garantitext:** Denna anvisning måste överlämnas till användaren. Garanti/ersättningskyldighet gäller endast om monteringen har genomförts enligt anvisningen av en auktoriserad specialist och enligt de lokala föreskrifterna med ett tryckområde 2 – 6 bar. Arbete på den elektriska anläggningen får endast utföras av auktoriserade specialister och i enlighet med lokala föreskrifter. Elektrisk och elektronisk utrustning ska bortskaffas vid lämplig återvinningscentral.

**NO Garantietekst:** Denne veiledningen må utleveres til brukeren. Garanti/erstatningsansvar kun hvis monteringen er utført av en fagperson med konsesjon i henhold til veiledning og i samsvar med lokale forskrifter ved et trykk på 2 – 6 bar. Arbeid på elektriske anlegg skal kun utføres av autoriserte fagpersoner i henhold til lokale forskrifter. Elektriske og elektroniske apparater må leveres til korrekt mottakssted for resirkulering.

**FI Takuuteksti:** Tämä ohje täytyy antaa käyttäjälle. Takuu/tuotevastuu vain, kun asennuksen suorittaa toimiluvan omaava ammattilainen käyttöohjeen sekä paikallisten 2 – 6 baarin painealueetta koskevien määräysten mukaisesti. Vain valtuutetut ammattilaiset saavat tehdä sähköalitteistojen koskevia töitä ja ne täytyy tehdä paikallisten määräysten mukaisesti. Sähkö- ja elektroniikkalaitteet täytyy toimittaa hävittäväksi vastaavaan kierrätyspisteeseen.

**SK Text záruky:** Tento návod musí byť doručení používateľovi. Záruka platí, len ak sa montáž vykoná podľa návodu a ak ju vykoná odborník s oprávnením v súlade s miestnymi predpismi, a to pri rozsahu tlaku 2 – 6 bar. Práce na elektrických zariadeniach môžu vykonávať iba autorizovaní odborníci v súlade s miestnymi predpismi. Elektrické a elektronické zariadenia musia byť odovzdané a zlikvidované v na to určenom zbernom recyklačnom stredisku.

**ZH 保修说明:** 必须将本说明书当面交给用户。保修/责任仅在遵照说明书规定由授权专业人员操作安装，且遵照当地法规压力区间设定在 2 - 6 bar 内的情况下生效。电气设备的工作只能由授权专业人员按照当地法规的规定执行操作。电气和电子设备必须交由相应的废弃处理中心进行处理。

**ET Garantii.** See juhend tuleb kasutajale anda. Garantii kehtib ainult juhul, kui seade on paigaldatud kasutusjuhendi järgi, seda on teinud litsentsiga spetsialist ning järgitud on kohalikke eeskirju ja paigaldatud on rõhuvahemikus 2–6 baari. Elektriliste osadega tohib töötada vaid selleks volitatud spetsialist ja seejuures tuleb järgida kõiki kohalikke eeskirju. Elektrilised ja elektroniilised seadmed tuleb viia selleks ettenähtud kogumiskohta.

**HR Tekst garancije:** Ove se upute moraju predati korisniku. Garancija/odgovornost vrijedi samo ako je montažu izvršilo ovlašteno stručno osoblje prema uputama i lokalnim propisima pri rasponu tlaka od 2 do 6 bara. Radove na električnim pogonima smiju obavljati isključivo ovlašteno stručnjaci prema lokalnim propisima. Električni i elektroničku opremu treba zbrinuti u odgovarajućem centru za odlaganje otpada.

**LV Garantijas teksts:** Šīs instrukcijas ir jānodod lietotājam. Garantija ir spēkā tikai tad, ja licencēts speciālists uzstādīšanu veic atbilstoši vietējiem noteikumiem un 2–6 bar spiediena intervālā. Darbus ar elektroiekārtām atbilstoši vietējiem noteikumiem drīkst veikt tikai autorizēti speciālisti. Elektriskās un elektroniskās ierīces utīlīzācijai jānodod attiecīgajā atzīvējās pārstrādes pieņemšanas punktā.

**PT Texto de garantia:** O presente manual deve ser entregue ao utilizador. Garantia/responsabilidade apenas no caso de montagem realizada por um técnico concessionado e segundo os regulamentos locais, com uma gama de pressão de 2 – 6 bar. Os trabalhos nas instalações elétricas só podem ser realizados por técnicos autorizados de acordo com os regulamentos locais. Para serem eliminados, os dispositivos elétricos e eletrónicos têm de ser entregues num ponto de recolha para reciclagem.

**TR Garanti metni:** Bu kılavuz kullanıcaya verilmelidir. Garanti/sorumluluk, sadece ürün 2 – 6 bar basınç aralığında kılavuzda öngörülen şekilde yetkili uzman personel tarafından ve yerel yönetmeliklerde öngörülürüğüne göre monte edilirdiğinde geçerlidir. Elektrik sistemlerinde çalışmaları, sadece yetkili uzmanlar tarafından yerel yönetmeliklerde öngörülürüğüne göre yapılmalıdır. Elektrikli ve elektronik cihazlar, imha edilmeleri için yetkili geri dönüşümüne kuruluslarına verilmelidir.

**SR Garanti tekst:** Ova uputstva moraju se predati korisniku. Garancija/odgovornost samo u slučaju montaže prema uputstvima ovlašćenog stručnjaka i u skladu sa lokalnim propisima za opseg pritiska od 2 – 6 bara. Radove na električnim sistemima mogu izvršiti samo ovlašćeni stručnjaci u skladu sa lokalnim propisima. Električni i elektronski uređaji moraju se odneti na odgovarajuće sabirno mesto za reciklažu radi daljeg odlaganja.

**SL Besedilo garancije:** To navodilo je treba izročiti uporabniku. Garancija/jamstvo velja le, če je montažo izvedel pooblaščen strokovnjak v skladu z lokalnimi predpisi pri območju tlaka od 2 do 6 barov. Dela na električnih napravah smejo izvajati samo pooblaščen strokovnjaki po lokalnih predpisih. Električne in elektronske naprave je treba odstraniti na ustreznih zbirnih mestih za odpadke.

DE/FR/IT/EN/ES/NL/CS/LT/PL/HU/RU/BG/DA/SV/NO/FI/SK/ZH/ET/HR/LV/PT/RO/TR/SR/SL

- DE** - Lesen Sie vor der Installation diese Montageanleitung und das beiliegende Blatt mit den Sicherheitshinweisen. Die Teile müssen gemäß der Anleitung installiert werden.
- Elektronische Anschlüsse dürfen nicht beschädigt werden.
  - Regenwasser oder Grauwasser bzw. voll entsalztes Wasser sind für den Betrieb nicht geeignet. Das ALVIA Dusch WC darf nur mit normalem Trinkwasser betrieben werden.
  - Der empfohlene Wasserdruck liegt zwischen 2 und 6 bar. Das Gerät im angegebenen Wasserdruckbereich verwenden.
  - Die Temperatur des Wasserzulaufs muss zwischen 10 und 30 °C betragen. Vergewissern Sie sich, dass die Wassertemperatur in diesem Bereich liegt.
  - Für die Installation nur den im Lieferumfang enthaltenen Wasserzulaufschlauch verwenden.
  - Vergewissern Sie sich, dass das Produkt ordnungsgemäß geerdet ist (ohne Erdung besteht das Risiko von Durchschlägen oder Kriechströmen, die zum Stromschlag führen können).
  - Sorgen Sie vor der Installation für einen geeigneten Stromanschluss gemäß den geltenden örtlichen Vorschriften.
- FR** - Avant l'installation, lire attentivement ce manuel d'installation et les consignes de sécurité. Les éléments doivent être installés selon ces instructions.
- Les eaux de pluie ou déminéralisées ainsi que l'eau de mer, l'eau industrielle ou les eaux usées ne sont pas adéquates pour l'utilisation de cet équipement. L'ALVIA doit travailler avec de l'eau potable du réseau.
  - Ne pas endommager les éléments de la connection électrique.
  - L'intervalle de pression de l'eau recommandé est 2-6 bar. Utiliser l'équipement avec l'intervalle de pression de l'eau recommandé.
  - La température de l'eau doit être comprise entre 10 et 30°C.
  - Ne pas utiliser un autre flexible que celui fourni avec le produit.
  - S'assurer que le produit est correctement connecté à une prise de terre (Si le produit n'est pas connecté à une prise de terre, il y a un risque de rupture ou de fuite électrique qui pourrait entraîner un choc électrique).
  - Avant l'installation, s'assurer d'avoir une sortie électrique disponible adéquate, en accord avec les normes locales en vigueur.
- IT** - Prima di effettuare l'installazione leggere integralmente il presente manuale di installazione e il foglio delle misure precauzionali di sicurezza accluso. Installare i componenti in conformità alle istruzioni.
- L'acqua piovana, l'acqua demineralizzata, l'acqua marina o le acque grigie non sono idonee per il funzionamento di questo dispositivo. Utilizzare il WC con doccia ALVIA solamente con normale acqua potabile.
  - Non danneggiare i componenti dell'allacciamento elettrico.
  - L'intervallo di pressione consigliato per l'alimentazione idrica è di 2-6 bar. Utilizzare il dispositivo con una pressione dell'acqua all'interno dell'intervallo consigliato.
  - La temperatura dell'acqua di alimentazione del dispositivo deve essere compresa tra 10 e 30°C. Sincerarsi che la temperatura dell'acqua rientri in questo intervallo.
  - Non utilizzare un tubo per l'acqua diverso da quello fornito in dotazione con il prodotto.
  - Sincerarsi che il prodotto sia regolarmente collegato a terra (se il prodotto non è collegato a terra vi è il rischio di rottura o di dispersione di corrente con conseguente scossa elettrica).
  - Prima di effettuare l'installazione, sincerarsi che sia disponibile una presa elettrica idonea, conforme alle normative locali vigenti.
- EN** - Before installation, read thoroughly this installation manual and the included safety precautions leaf. Parts must be installed according to the instructions.
- Rain water, demineralized water, sea water or grey water are not suitable to operate this equipment. The ALVIA shower toilet may only be operated with normal drinking water.
  - Do not damage the electrical connection parts.
  - The recommended range of water pressure of the water supply is 2 - 6 bar. Use this equipment within the recommended water pressure range.
  - The temperature of the water supply must be between 10 - 30°C. Make sure the water temperature is between this range.
  - Do not use a water hose other than the one provided with this product.
  - Make sure that this product is correctly attached to a ground connection (If the product is not ground-connected, there is a risk of a breaking or electric leak that might result in an electric shock).
  - Prior to the installation, have an adequate electrical outlet available, according to the current local legislation.
- ES** - Antes de instalar, asegúrese de leer este manual de instalación y la hoja adjunta de precauciones de seguridad. Las piezas deben ser instaladas de acuerdo a las instrucciones.
- Las aguas de lluvia o desmineralizadas, así como el agua de mar, agua industrial o agua gris, no son adecuadas para el uso de este equipo. El ALVIA debe trabajar con agua potable de red.
  - No dañar las piezas de la conexión eléctrica.
  - El rango de presión de agua recomendable es de 2 - 6 bar. Utilizar el equipo dentro de la presión de agua indicada.
  - La temperatura del suministro de agua debe estar entre 10 - 30°C. Asegúrese de que la temperatura del agua se encuentra dentro de este rango.
  - No utilizar otra manguera de suministro de agua distinta a la que se incluye con el producto.
  - Asegúrese de que el producto está correctamente conectado a una toma de tierra (Si no existe una conexión de tierra, existe el riesgo de rotura o fuga eléctrica que puede resultar en un choque eléctrico).
  - Disponga previamente de una toma de corriente adecuada, acorde con la normativa local vigente.
- NL** - Lees deze installatiehandleiding en het bijgesloten blad met voorzorgsmaatregelen aandachtig door voordat u het product installeert. De onderdelen moeten worden geïnstalleerd volgens de instructies.
- Regenwater, gedemineraliseerd water, zeewater en licht vervuild afvalwater zijn niet geschikt voor gebruik van deze apparatuur. Het ALVIA-douchetoilet mag alleen worden gebruikt met normaal drinkwater.
  - Zorg dat de onderdelen voor elektrische aansluiting niet worden beschadigd.
  - Het aanbevolen drukbereik voor de watertoevoer is 2 - 6 bar. Gebruik deze apparatuur binnen het aanbevolen bereik voor waterdruk.
  - De temperatuur van de watertoevoer moet tussen 10 - 30°C liggen. Zorg dat de temperatuur van het water binnen dit bereik ligt.
  - Gebruik geen andere waterslang dan die bij dit product is geleverd.
  - Zorg dat dit product correct wordt aangesloten op een aardleiding (Als het product niet wordt geaard, bestaat er een risico dat een breuk of elektrische lekkage resulteert in een elektrische schok).
  - Zorg dat er vóór de installatie een geschikte elektrische uitgang beschikbaar is die voldoet aan de plaatselijke voorschriften voor stroom.
- CS** - Před montáží výrobku si důkladně prostudujte tento montážní návod a přiložený leták s bezpečnostními opatřeními. Všechny součásti je nezbytné namontovat v souladu s pokyny.
- Dešťová voda, demineralizovaná voda, mořská voda nebo šedá voda nejsou provoz tohoto zařízení vhodné. Toaleta s bidetem ALVIA smí být provozována pouze s normální pitnou vodou.
  - Vyvarujte se poškození komponent elektrického připojení.
  - Doporučené rozpětí tlaku vody na přívodu je 2 až 6 bar. Používejte toto vybavení pouze tam, kde je možné zajistit doporučený tlak vody.
  - Teplota přiváděné vody musí být v rozsahu 10 až 30 °C. Zajistěte teplotu vody v uvedeném rozsahu.
  - Vezměte prosím na vědomí, že výška otevřeného víka toalety je přibližně 96 cm (viz strana 4).
  - Nepoužívejte jinou vodní hadici než tu, která je součástí dodávky tohoto výrobku.
  - Zajistěte správný způsob uzemnění tohoto výrobku (V případě, že by uzemnění nebylo provedeno správně, hrozí riziko poruchy nebo vzniku proudového svodu s následným úrazem elektrickým proudem).
  - Před montáží zajistěte vhodný přívod elektřiny v souladu s aktuálními právními předpisy v místě instalace.
- LT** - Prieš montuodami atidžiai perskaitykite šį montavimo vadovą ir pridėtą saugos nurodymų lapą. Dalys turi būti montuojamos atsižvelgiant į instrukcijas.
- Lietaus vanduo, demineralizuotas vanduo, jūros vanduo arba pilkosios nuotekos nėra tinkami šiam unitazui. ALVIA unitazą su dušeliu galima naudoti tik su įprastu geriamuoju vandeniu.
  - Nepažeiskite elektros jungčių dalių.
  - Rekomenduojama, kad vandens tiekimo sistemos slėgis būtų nuo 2 iki 6 barų. Šią įrangą naudokite neviršydamis rekomenduojamo vandens slėgio lygio.
  - Tiekiamo vandens temperatūra turi būti 10–30 °C. Užtikrinkite, kad vandens temperatūra būtų atitinkama.
  - Nenaudokite kitos vandens tiekimo žarnelės, išskyrus tą, kuri pateikiama kartu su šiuo gaminiu.
  - Įsitinkinkite, kad gaminyje yra tinkamai sujungtas su žemimio jungtimi (Jeigu gaminyje nėra žemimio, kyla saugiklio išmušimo arba elektros nuotėkio, galinčio sukelti elektros smūgį, pavojus).
  - Prieš montuodami įrenginį pasirūpinkite atitinkamu elektros lizdu vadovaudamiesi galiojančiais vietos teisės aktais.
- PL** - Przed instalacją, należy uważnie przeczytać niniejszą instrukcję instalacji oraz dołączoną kartę z opisem środków ostrożności i bezpieczeństwa. Części powinny być instalowane zgodnie z instrukcją.
- Uważać, by nie uszkodzić elementów podłączenia elektrycznego.
  - Zalecany zakres ciśnienia wody wynosi od 2 - 6 bar. Urządzenie należy użytkować we wskazanym zakresie ciśnienia wody.
  - Temperatura wody zasilającej powinna mieścić się w przedziale 10-30st.C. Należy się upewnić, czy temperatura wody znajduje się w tym zakresie.
  - Nie stosować innego węża do zasilania wody niż wężyk dołączony do produktu.
  - Należy się upewnić, czy produkt został odpowiednio podłączony do uziemienia (Jeśli brak jest podłączenia uziemienia, istnieje ryzyko uszkodzenia lub przebiecia, co może spowodować porażenie prądem).
  - Należy wcześniej zapewnić odpowiednie gniazdko, zgodne z obowiązku.
- HU** - Üzembe helyezés előtt figyelmesen olvassa el ezt a telepítési útmutatót és a mellékelt biztonsági óvintézkedéseket. Az alkatrészeket az utasításoknak megfelelően kell beszerelni.
- A készülék működtetésére nem alkalmas az esővíz, a desztillált víz, a tengervíz és a szűrkevíz. Az ALVIA bidés WC csak normál ivóvízzel működtethető.
  - Az elektromos csatlakozók ne sérüljenek.
  - A vízellátás nyomásának ajánlott értéke 2–6 bar. A készüléket az ajánlott víznyomás mellett használja.
  - A vízellátás hőmérséklete 10–30°C között legyen. Biztosítsa, hogy a vízhőmérséklet ebben a tartományban legyen.
  - A termékhez csak a hozzá tartozó vízcsovet használja.
  - A termék legyen megfelelően földelve (Ha a termék nincs földelve, zárlat vagy elektromos szivárgás léphet fel, és áramütéshez vezethet).
  - A telepítés előtt álljon rendelkezésre az aktuális helyi szabályoknak megfelelő konnektor.

- [RU]** - Перед установкой обязательно прочитайте данную инструкцию и специальный перечень мер техники безопасности. Монтируйте детали правильно в соответствии с указаниями.
- Дождевая вода, обессоленная вода, морская вода или сточные воды не подходят для использования с этим оборудованием. Унитаз-биде ALVIA можно использовать только с обычной питьевой водой.
  - Не повреждайте соединительные элементы.
  - Допустимый диапазон давления воды равняется 2–6 бар. Используйте изделие в пределах указанного диапазона давления.
  - Допустимый диапазон температуры воды равняется 10 - 30°C. Обеспечьте температурные условия в заданном диапазоне.
  - Следует учесть, что высота открытой крышки унитаза достигает приблизительно 96 см (см. стр. 4).
  - Используйте какие-либо другие шланги для подключения воды, помимо шланга, входящего в комплект изделия.
  - Проверьте надлежащее электрическое заземление изделия (В случае отсутствия заземляющего устройства электрической пробой или утечка тока могут привести к поражению электрошоком).
  - Заранее подготовьте точку подключения электричества в соответствии с правилами, действующими в вашей стране.
- [BG]** - Преди монтаж, прочетете внимателно това ръководство за монтаж и включения лист с предпазни мерки за безопасност. Частите трябва да бъдат монтирани съгласно инструкциите.
- Дъждовна вода, деминерализирана вода, морска вода или сива вода не са подходящи за работа с това оборудване. Душ тоалетната ALVIA може да работи само с нормална питейна вода.
  - Не повреждайте частите на електрическото свързване.
  - Препоръчителният диапазон на налягането на водата на водопровода е 2 - 6 бара. Използвайте това оборудване в рамките на препоръчителния диапазон на налягане на водата.
  - Температурата на водата трябва да бъде между 10 - 30°C. Уверете се, че температурата на водата е в този диапазон.
  - Не използвайте маркуч за вода, различен от предоставения с този продукт.
  - Уверете се, че този продукт е правилно свързан към заземителна връзка (Ако продуктът не е заземен, съществува риск от счупване или утечки на ток, което може да доведе до токов удар).
  - Преди инсталирането осигурете подходящ електрически контакт в съответствие с действащото местно законодателство.
- [DA]** - Læs denne installationsvejledning og det medfølgende ark med sikkerhedsforholdsregler omhyggeligt, inden der foretages installation. Delene skal installeres i overensstemmelse med anvisningerne.
- Regnvand, demineraliseret vand, havvand og gråt spildevand er ikke egnet til drift af dette udstyr. ALVIA-douchetoiletet må kun benyttes med normalt drikkevand.
  - Sørg for, at ilttilslutningsdelene ikke beskadiges.
  - Det anbefalede trykniveau på vandforsyningen er 2 - 6 bar. Anvend dette udstyr inden for det anbefalede vandtryksinterval.
  - Temperaturen på vandforsyningen skal være 10 - 30 °C. Sørg for, at vandtemperaturen ligger inden for dette interval.
  - Brug ikke en anden vandslange end den, der følger med til dette produkt.
  - Sørg for, at dette produkt er sluttet korrekt til en jordforbindelse (Hvis produktet ikke er jordat, er der risiko for beskadigelse og fejlstrømme, som kan resultere i elektrisk stød).
  - Sørg forud for installationen for, at der er en egnet elinstallation til rådighed, og at denne er i overensstemmelse med den gældende lokale lovgivning.
- [SV]** - Läs noggrant igenom denna installationshandbok och det bifogade bladet med säkerhetsföreskrifter före installationen. Delarna måste installeras i enlighet med instruktionerna.
- Regnvatten, avmineraliserat vatten, havsvatten eller gråvatten är inte lämpliga för drift av denna utrustning. Duschtoaletten ALVIA får endast användas med normalt dricksvatten.
  - Skada inte de elektriska anslutningsdelarna.
  - Det rekommenderade vattentrycket i vattentillförseln är 2–6 bar. Använd denna utrustning inom det rekommenderade vattentrycket.
  - Vattentemperaturen måste ligga mellan 10 och 30 °C. Se till att vattentemperaturen ligger inom detta intervall.
  - Använd inte någon annan vattenslang än den som medföljer produkten.
  - Se till att produkten är korrekt ansluten till en jordanslutning (Om produkten inte är jordansluten finns det risk för att den går sönder eller att det uppstår en elektrisk läckage som kan leda till elektriska stötar).
  - Före installationen ska ett lämpligt eluttag finnas tillgängligt, i enlighet med gällande lokal lagstiftning.
- [NO]** - Les nøye gjennom denne monteringsanvisningen og det medfølgende bladet med sikkerhetsregler for montering. Delene må monteres i henhold til anvisningene.
- Regnvann, demineralisert vann, sjøvann eller gråvann er ikke egnet til dette utstyret. ALVIA dusjtoalett skal bare brukes med vanlig drikkevann.
  - Sørg for at de elektriske tilkoblingsdelene ikke skades.
  - Det anbefalte vanntrykket i vannforsyningen er 2–6 bar. Bruk dette utstyret innenfor anbefalt vanntrykk.
  - Temperaturen på vanntilførselen må ligge mellom 10 og 30 °C. Sørg for at vanntemperaturen ligger mellom disse verdiene.
  - Ikke bruk noen annen vannslange enn den som følger med dette produktet.
  - Sørg for at dette produktet er korrekt koblet til en jordforbindelse (Hvis produktet ikke er jordat, er det fare for brudd eller elektrisk lekkasje som kan føre til elektrisk stød).
  - For montering må du sørge for at det finnes et egnet strømuttak i henhold til gjeldende lokal lovgivning.
- [FI]** - Lue tämä asennusohje ja sen mukana tuleva turvatoimenpidelehtinen ennen asennusta. Osat on asennettava ohjeiden mukaisesti.
- Sadevesi, suoloista puhdistettu vesi, merivesi tai harmaavesi eivät sovi tämän tuotteen käyttöön. ALVIA-suihku-WC:tä saa käyttää vain tavanomaisella juomavedellä.
  - Älä vahingoita sähköliitäntäosia.
  - Vedensyötön vedenpaineen suositeltu alue on 2–6 bar. Käytä tätä laitetta suositellun vedenpainealueen sisällä.
  - Vedensyötön lämpötilan on oltava välillä 10–30 °C. Varmista, että veden lämpötila on tällä alueella.
  - Älä käytä muuta vesiletkeä kuin tämän tuotteen mukana tulevaa.
  - Varmista, että tämä tuote on liitetty oikein maattoon (Jos tuotetta ei ole maadoitettu, on olemassa rikkoutumisen tai sähköiskuun johtavan sähkövuodon vaara).
  - Varmista ennen asennusta, että käytettävissä on asianmukainen pistorasia, nykyisen paikallisen lainsäädännön mukaisesti.
- [SK]** - Pred inštaláciou si dôkladne prečítajte tento návod na inštaláciu a priložený bezpečnostný list. Jednotlivé diely sa musia inštalovať podľa pokynov.
- Dažďová voda, demineralizovaná voda, morská voda alebo šedá voda nie sú vhodné na prevádzku tohto zariadenia. Klozet so sprškou ALVIA je možné prevádzkovať len s bežnou pitnou vodou.
  - Dbajte na to, aby sa nepoškodili jednotlivé časti elektrického pripojenia.
  - Odporúčaná hodnota tlaku vody na prívide je 2 – 6 barov. Toto zariadenie používajte v rámci odporúčanej úrovne tlaku vody.
  - Teplota privádzanej vody musí byť v rozmedzí 10 – 30 °C. Uistite sa, že teplota vody je v tomto rozsahu.
  - Nepoužívajte inú hadicu na vodu ako tú, ktorá sa dodáva s týmto výrobkom.
  - Uistite sa, že je tento výrobok správne pripojený k uzemňovacej pripojke (Ak výrobok nie je uzemnený, hrozí riziko poškodenia alebo úniku elektrického prúdu, čo môže viesť k zásahu elektrickým prúdom).
  - Pred inštaláciou sa uistite, že máte k dispozícii vhodnú elektrickú zásuvku, ktorá je v súlade s platnou miestnou legislatívou.
- [ZH]** - 安装前, 请仔细阅读本安装手册和随附的安全注意事项。
- 零部件必须按照说明书进行安装。
  - 本设备不适合使用雨水、软化水、海水或洗盘污水。
  - ALVIA 智能座厕只能使用正常的饮用水。
  - 请勿损坏电气连接零部件。
  - 建议的供水水压等级为 2-6 巴。请在建议的水压等级内使用本设备。
  - 供水温度必须在 10-30°C 之间。请确保水温在这一温度范围内。
  - 请勿使用除本产品随附水管以外的水管。
  - 请确保本产品正确接地 (如果产品未接地, 则存在断路或漏电的风险, 可能导致触电)。
  - 安装前, 请根据当地现行法规预留一个可用的合格电源插座。
- [ET]** - Enne paigaldamist lugege hoolikalt läbi käesolev paigaldusjuhend ja lisatud ettevaatusabinõude leht. Osad tuleb paigaldada vastavalt juhisteile.
- Selles seadmes ei tohi kasutada vihmavett, demineraliseeritud vett, merevett ega härvett. ALVIA bideega WC-potis tohib kasutada ainult tavalist joogivett.
  - Ärge kahjustage elektrühenduste osi.
  - Veevarustuse soovitatav veesurve on 2-6 baari. Kasutage seda seadet soovitatud veesurve piires.
  - Veevarustuse temperatuur peab olema vahemikus 10–30 °C. Veenduge, et vee temperatuur oleks selles vahemikus.
  - Kasutage ainult selle toote komplekti kuuluvat veevoolikut.
  - Veenduge, et toode on nõuetekohaselt maandusühendusega ühendatud (Kui toode ei ole maandusega ühendatud, on purunemise või elektrilise lekke oht, mis võib põhjustada elektrilöögi).
  - Enne paigaldamist valmistage ette piisav elektriväljund vastavalt kehtivatele kohalikele seadustele.
- [HR]** - Prije instalacije pažljivo pročitajte upute za instalaciju i priloženi list sa sigurnosnim preventivnim mjerama. Komponente je potrebno instalirati u skladu s uputama.
- Kišnica, demineralizirana voda, morska voda i siva voda nije prikladna za rad ove opreme. Školjka tuš ALVIA može raditi samo s običnom pitkom vodom.
  - Nemojte oštetiti dijelove električnog priključka.
  - Preporučeni raspon tlaka vode iz izvora napajanja je 2 – 6 bar. Uputrebljavajte ovu opremu unutar preporučenog raspona tlaka vode.
  - Temperatura vode iz izvora napajanja mora iznositi između 10 i 30 °C. Uvjerite se da je temperatura vode unutar tog raspona.
  - Uputrebljavajte samo crijevo za vodu isporučeno s ovim proizvodom.
  - Uvjerite se da je ovaj proizvod ispravno priključen na uzemljenje (Ako proizvod nije uzemljen, postoji opasnost od pucanja ili curenja struje koje može uzrokovati strujni udar).
  - Prije instalacije osigurajte dostupnost prikladne električne utičnice, u skladu s važećim lokalnim propisima.
- [HR]** - Pirms uzstādīšanas rūpīgi izlasiet šo uzstādīšanas rokasgrāmatu un pievienoto drošības piesardzības pasākumu brošūru. Daļas ir jāuzstāda atbilstoši norādēm.
- Lietus ūdens, demineralizēts ūdens, sālsūdens vai sadzīves notekūdens nav piemērots izmantošanai ar šo iekārtu. ALVIA tualetes podu ar bidē funkciju drīkst izmantot tikai ar parastu dzertam ūdeni.
  - Nesabojājiet elektriskās savienojuma daļas.
  - Ieteicamā ūdens padeves ūdens spiediena pakāpe ir 2-6 bāri. Izmantojiet šo iekārtu ar rekomendēto ūdens spiediena pakāpi.
  - Ūdens padeves temperatūrai ir jābūt no 10 līdz 30°C. Pārbauciet, ka ūdens temperatūra ir šajā robežā.
  - Izmantojiet tikai ūdens šļūteni, kas iekļauta šī izstrādājuma komplektācijā.
  - Pārbauciet, ka šis izstrādājums ir pareizi pievienots zemējuma savienojumam (Ja izstrādājums nav pievienots zemējumam, pastāv pārrāvuma vai elektriskās noplūdes risks, kas var izraisīt elektriskās strāvas triecienu).
  - Pirms uzstādīšanas nodrošiniet atbilstošu elektrības kontaktligzdu saskaņā ar spēkā esošajiem vietējiem tiesību aktiem.

- RO** - Înainte de instalare, citiți cu atenție acest manual de instalare și broșura de precauții de siguranță inclusă. Piesele trebuie să fie instalate în conformitate cu instrucțiunile.
- Apa de ploaie, apa demineralizată, apa de mare sau apa gri nu sunt adecvate pentru funcționarea acestui echipament. Toaleta de duș ALVIA poate fi utilizată numai cu apă potabilă normală.
  - Nu deteriorați piesele de conectare electrică.
  - Nivelul recomandat al presiunii apei din rețeaua de alimentare cu apă este de 2 - 6 bar. Utilizați acest echipament în cadrul intervalului de presiune a apei recomandat.
  - Temperatura apei de alimentare trebuie să fie între 10 - 30°C. Asigurați-vă că temperatura apei se situează în acest interval.
  - Nu utilizați un alt furtun de apă decât cel furnizat cu acest produs.
  - Asigurați-vă că acest produs este atașat corect la o conexiune de împământare (Dacă produsul nu este împământat, există riscul unei rupei sau scurgeri electrice care ar putea duce la electrocutare).
  - Înainte de instalare, trebuie să aveți la dispoziție o priză electrică adecvată, în conformitate cu legislația locală în vigoare.

- PT** - Antes de instalar, deverá ler este manual de instalação e a folha em anexo com as precauções de segurança. As peças deverão ser instaladas de acordo com as instruções.
- Águas de chuva, águas desmineralizadas, água de mar e águas industriais ou cinzentas, não são aptas para serem utilizadas neste equipamento. O ALVIA deve trabalhar com água potável da rede de abastecimento.
  - Não danificar os componentes de ligação elétrica.
  - A gama de valores de pressão de água recomendável deve estar compreendida entre 2 - 6 bar. Utilizar o equipamento dentro da pressão de água indicada.
  - A temperatura da água de alimentação deverá estar entre 10 a 30°C. Assegure-se que a temperatura da água se encontra neste intervalo de valores.
  - Não utilizar outro flexível de alimentação de água que não o que é fornecido com o produto.
  - Verificar se o aparelho está corretamente ligado à terra (Se não existe uma ligação de terra, existe risco de corrente de fuga que pode resultar num choque elétrico).
  - Ter previamente uma tomada de corrente adequada, de acordo com a legislação em vigor.

- TR** - Kurulumdan önce, bu kurulum kılavuzunu ve birlikte verilen güvenlik önlemleri sayfasını iyice okuyun. Parçalar kurulum talimatlarına göre monte edilmelidir.
- Yağmur suyu, demineralize su, deniz suyu veya gri su bu ekipmanı çalıştırmak için uygun değildir. ALVIA duşlu tuvalet sadece normal içme suyu ile çalıştırılabilir. Elektrik bağlantı parçalarına zarar vermeyin.
  - Su kaynağının önerilen su basıncı derecesi 2 - 6 bar'dır. Bu ekipmanı önerilen su basıncı derecesinde kullanın.
  - Su kaynağının sıcaklığı 10 - 30°C arasında olmalıdır. Su sıcaklığının bu değerler arasında olduğundan emin olun.
  - Bu ürünle birlikte verilen dışında bir su hortumu kullanmayın.
  - Bu ürünün bir toprak bağlantısına doğru şekilde bağlandığından emin olun (Ürünün toprak bağlantısı yoksa, elektrik çarpmasına neden olabilecek bir kopma veya elektrik kaçağı riski vardır).
  - Kurulumdan önce, yürürlükteki yerel mevzuata göre uygun bir elektrik prizi bulundurun.

- SR** - Pre instalacije, pažljivo pročitajte ovaj priručnik za instalaciju i priloženi list sa sigurnosnim merama predostrožnosti. Delovi moraju biti instalirani prema uputstvima.
- Kišnica, demineralizovana voda, morska voda ili siva voda nisu pogodne za rad ovog uređaja. Tuš WC ALVIA može se koristiti samo sa običnom vodom za piće.
  - Ne oštećujte delove električnog priključka.
  - Preporučeni rang pritiska vode u vodovodu je 2 – 6 bara. Koristite ovaj uređaj unutar preporučenog ranga pritiska vode.
  - Temperatura vode u vodovodu mora biti između 10 – 30°C. Uverite se da je temperatura vode unutar ovog ranga.
  - Ne koristite crevo za vodu osim onog koje je isporučeno uz ovaj proizvod.
  - Uverite se da je ovaj proizvod pravilno priključen na uzemljenje (Ako proizvod nije uzemljen, postoji rizik od kvara ili curenja struje što može dovesti do električnog udara).
  - Pre instalacije, obezbedite odgovarajuću električnu utičnicu, u skladu sa važećim lokalnim zakonodavstvom.

- SL** - Pred namestitvijo skrbno preberite ta priročnik za namestitev in priloženi list z varnostnimi ukrepi. Dele je treba namestiti v skladu z navodili.
- Deževnica, demineralizirana voda, morska voda ali siva voda niso primerne za upravljanje te opreme. WC-školjko s tušem ALVIA je dovoljeno uporabljati samo z normalno pitno vodo.
  - Ne poškodujte električnih priključnih delov.
  - Priporočena stopnja tlaka vode za dovod vode znaša 2 do 6 barov. To opremo uporabljajte znotraj priporočene stopnje tlaka vode.
  - Temperatura dovoda vode mora biti med 10 in 30 °C. Zagotovite, da je temperatura vode znotraj te stopnje.
  - Ne uporabljajte vodne cevi, ki ni priložena temu izdelku.
  - Prepričajte se, da je ta izdelek pravilno nameščen na ozemljitveni priključek (Če izdelek ni priključen na ozemljitev, obstaja tveganje zloma ali uhajanja elektrike, kar lahko povzroči električni udar).
  - Pred namestitvijo naj je na voljo ustrezna električna vtičnica, v skladu s trenutno lokalno zakonodajo."

**Lieferumfang**  
Contenu du colis  
Distinta dei pezzi  
Parts list  
Alcance del suministro  
Toebehoren  
Rozsah dodávky

**Dalių sąrašas**  
Zakres dostawy  
Szálítási terjedelem  
Комплектация  
Списък на детайлите  
Lieferumfang  
Leveringsomfang  
Leveransomfattning

**Leveranseomfang**  
Toimituskokonaisuus  
Obsah dodávky  
供货范围  
Osade nimekiri  
Popis dijelova  
Daļu saraksts

**Lista de peças**  
Volumul livrării  
Parça listesi  
Lista delova  
Seznam delov

**Ersatzteile**  
Pièces détachées  
Pezzi di ricambio  
Spare parts  
Piezas de repuesto  
Reserveonderdelen  
Náhradní díly

**Atsarginės dalys**  
Części zamienne  
Pótalkatrészek  
Zapásne komponenty  
Резервни части  
Reservevele  
Reservdelar

**Reservdelar**  
Varaosat  
Náhradné diely  
Yedek parçalar  
Váruiosad  
Rezervni dijelovi  
Rezerves dajlas

**Peças sobresselentes**  
Piese de schimb  
Yedek parçalar  
Rezervni delovi  
Rezervni deli

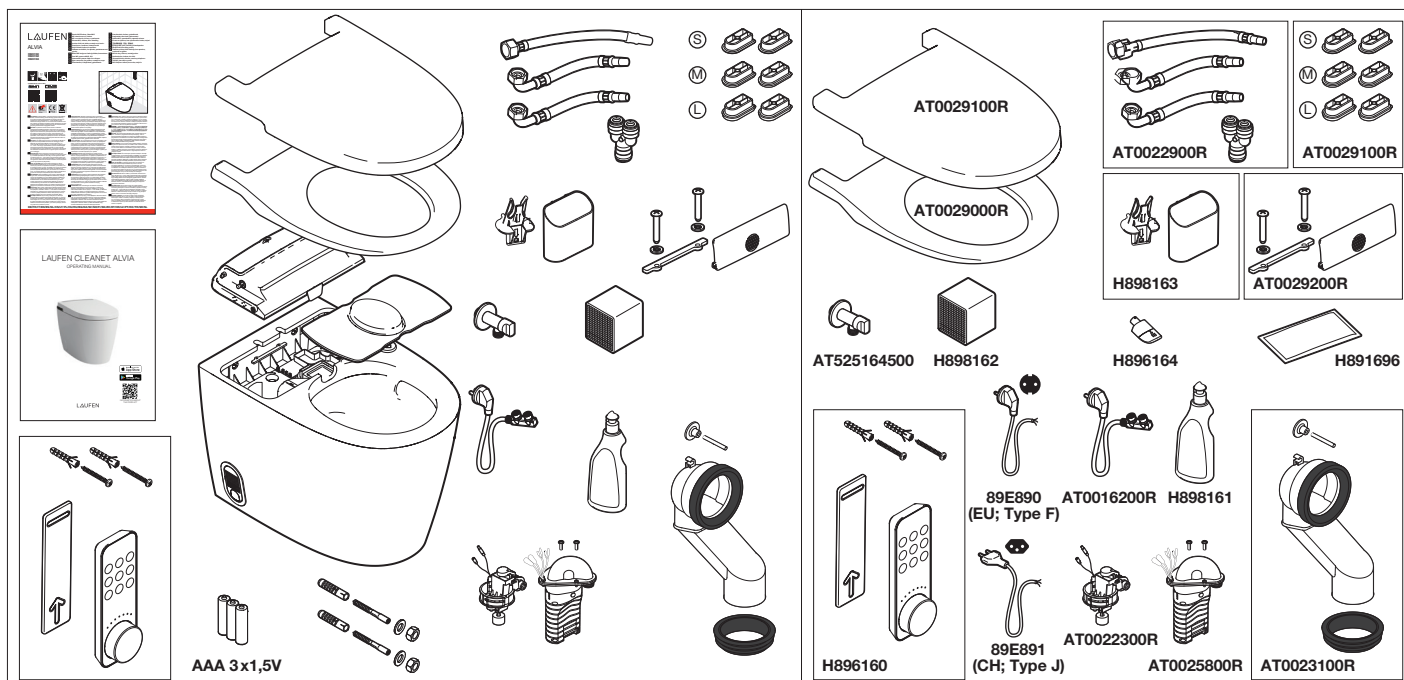

Dimensionen  
Dimensions  
Dimensioni  
Dimensions  
Dimensiones

Afmetingen  
Rozměry  
Matmenys  
Wymiary  
Méretek

Размеры  
Размери  
Paksalve  
Säpa  
Grönsäpe

Suopa  
Rozměry  
规格  
Mõõtmed  
Dimenzije

Izmēri  
Dimensões  
Masā  
Boyutlar  
Dimenzije

Dimenzije

H823160 / H823162 / H823163

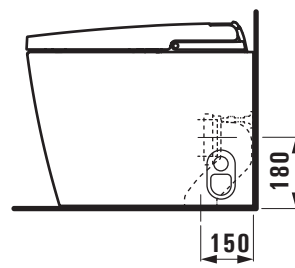
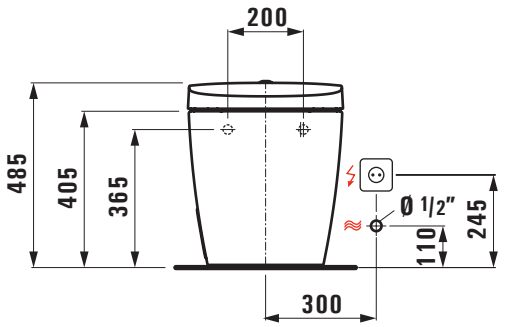
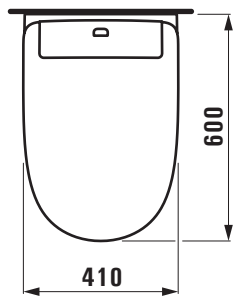
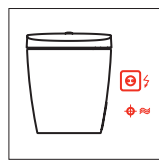
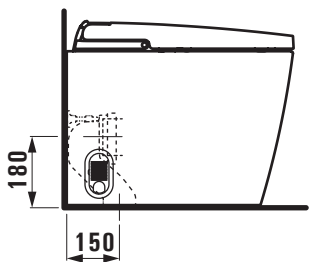
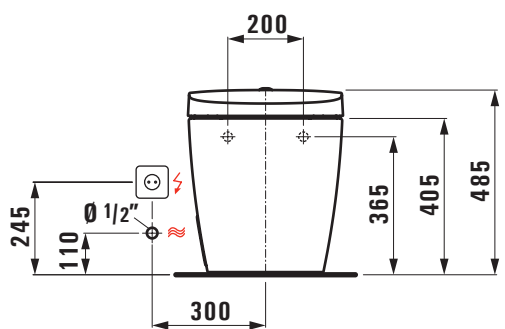
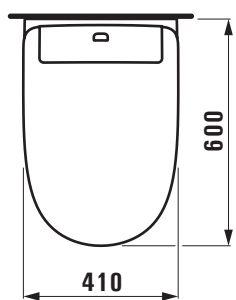
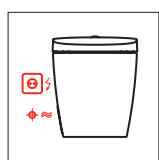
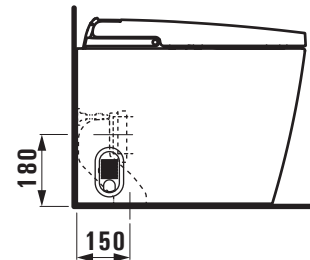
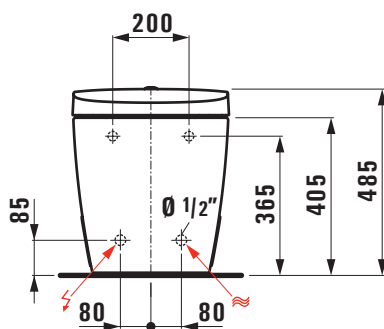
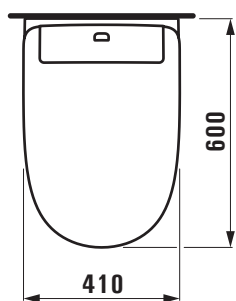
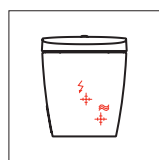

**A**

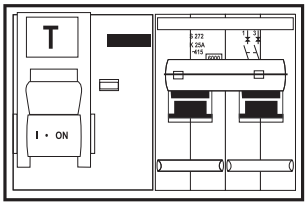

Gemäß geltender Norm  
 Selon les normes en vigueur  
 Ai sensi della norma vigente  
 According to current legislation  
 Según normativa vigente  
 In overeenstemming met de geldende norm  
 Tato doporučení jsou platná za předpokladu, že instalace je v souladu s předpisy dané země.  
 Pagal taikomą standartą  
 Zgodnie z obowiązującymi przepisami  
 A vonatkozó szabványok megfelelően  
 В соответствии с национальными нормативами

25A IDn 0.03A      10 6 15A

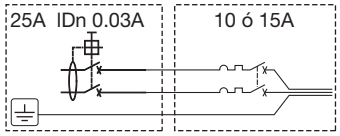

Съгласно приложимите стандарти  
 I overensstemmelse med gældende standard  
 Enligt gällande standard  
 I henhold til gældende standard  
 Voimassa olevan normin mukaan  
 V sùlaie s platnou normou  
 符合有效标准  
 Vastavalt kehtivale standardile  
 Prema važećim standardima  
 Saskaņā ar spēkā esošo standartu  
 În conformitate cu standardul în vigoare  
 De acordo com a legislação em vigor  
 Geçerli standarda uygun  
 Prema važećem standardu  
 V skladu z veljavnim standardom

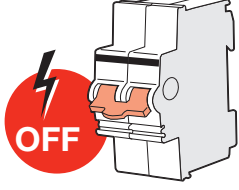
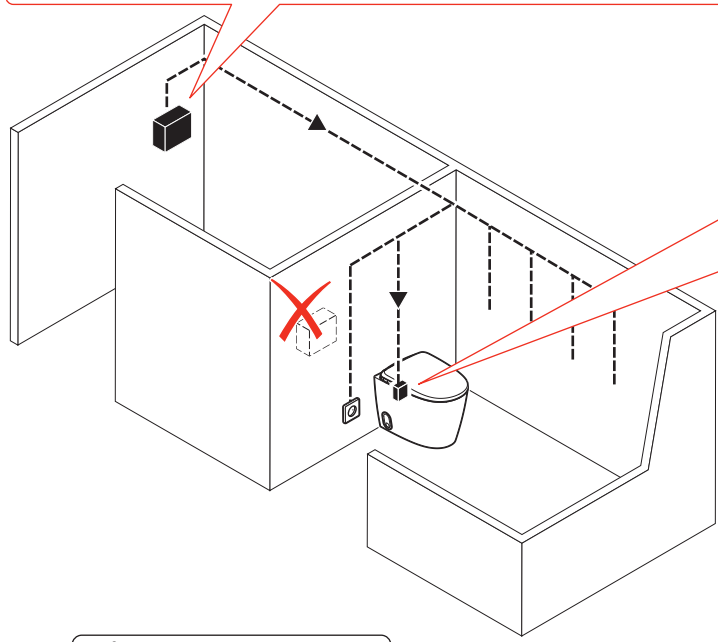
**C**

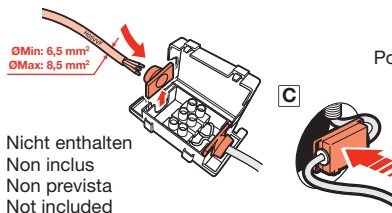

ØMin: 6,5 mm<sup>2</sup>  
 ØMax: 8,5 mm<sup>2</sup>

Nicht enthalten  
 Non inclus  
 Non prevista  
 Not included  
 No incluido  
 Niet inbegrepen  
 V souladu s aktuálními právními předpisy  
 Neįtrauktas  
 Opcja podłączenia wewnętrznego  
 Nem tartozék  
 Вариант внутреннего подключения  
 He e vključena  
 Medfølger ikke  
 Ingår ej  
 Ikke inkludert  
 Ei kuulu toimitukseen  
 Nie je súčasťou  
 不包括在内  
 Ei kuulu komplekti  
 Nije uključeno  
 Nav iekļauta  
 Nu este inclus  
 Opção de conexão interna  
 Dahil deñil  
 Nije uključeno  
 Ni vključeno

Interne Verbindungsoption  
 Option de connexion interne  
 Possibilità di collegamento interno  
 Internal connection option  
 Opción conexión interior  
 Optionele interne aansluiting  
 Možnost interného pripojenia  
 Vidinēs jungties variants  
 Zgodnie z obowiązującymi przepisami  
 Belső csatlakozási lehetőség  
 В соответствии с национальными нормативами  
 Опция за вътрешно свързване  
 Mulighed for intern tilslutning  
 Alternativ för intern anslutning  
 Alternativ for intern tilkobling  
 Sisäinen liitäntäoptio  
 Možnosť interného pripojenia  
 内部连接选项  
 Sisemise ühenduse võimalus  
 Mogućnost unutarnjeg priključka  
 Iekšējā savienojuma opcija  
 Opțiune de conectare internă  
 De acordo com a legislação em vigor  
 Dahili bağlantı seçeneği  
 Opcija unutrašnjeg priključivanja  
 Možnost notranjega priključka

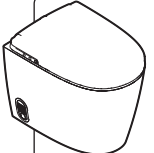

**220-240 VAC**  
**50/60 Hz.**  
**1600 W Max.**

**C**



- V =** Bereich  
 Volume  
 Volumen  
 区域  
 Piirkond  
 Područje  
 Zona  
 Sritis  
 Zona  
 Terület  
 Alan  
 Зона  
 Područje  
 Зона  
 Območje  
 Område

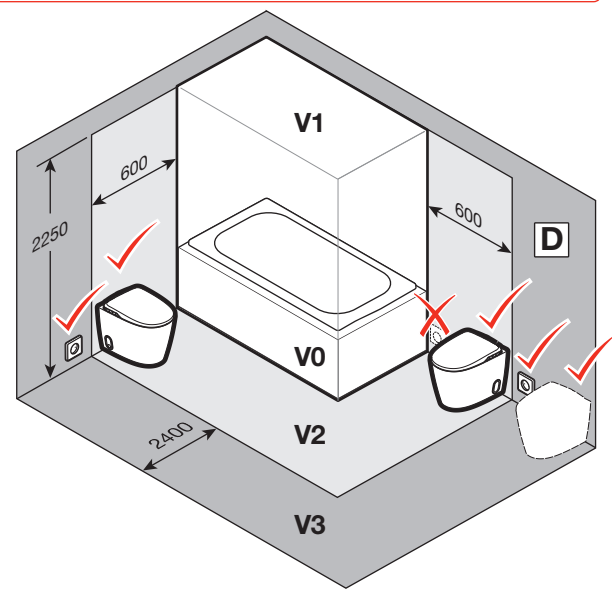

**DE** Dieses elektrische Produkt kann im Bereich 2 installiert werden, dabei muss jedoch die Wandsteckdose immer im Bereich 3 installiert werden. Diese Empfehlungen sind gültig, solange sie mit den jeweiligen Landesvorschriften übereinstimmen.  
 Dieses Produkt (IPX4) darf keinem Wasserstrahl zwecks Reinigung ausgesetzt werden.

**FR** Ce produit électrique peut être installé en zone 2 mais la prise électrique doit toujours être installée en zone 3. Cette recommandation est valide si l'installation est compatible avec les réglementations en vigueur dans le pays.  
 Ce produit (IPX4) ne doit pas être exposé à des jets d'eau pour son nettoyage.

**IT** Il presente prodotto elettrico può essere installato nella zona 2, in questo caso però la presa a parete dovrà essere sempre installata nella zona 3. Queste raccomandazioni sono valide fintanto che coincidono con le relative norme nazionali. Il presente prodotto (IPX4) non deve essere esposto a getti d'acqua a fini di pulizia.  
**EN** This electric product may be installed in zone 2, although if connected to a wall-socket, it shall always be installed in zone 3. These recommendations are valid as long as the installation is compatible with the country regulations. This product (IPX4) shall not be exposed to water jets for cleaning purposes.

**ES** Este producto eléctrico puede instalarse en el volumen 2, aunque en caso de conectarse mediante una base de enchufe, ésta debe estar siempre instalada en el volumen 3. Esta recomendación es válida siempre y cuando la normativa vigente en el país lo permita. Este producto (IPX4) no debe estar sometido a ráfagas de agua para su limpieza.  
**NL** Dit elektrische product kan worden geïnstalleerd in zone 2, maar het stopcontact moet altijd in zone 3 worden geïnstalleerd. Deze aanbevelingen zijn geldig zolang ze voldoen aan de respectieve nationale voorschriften. Dit product (IPX4) mag tijdens het reinigen niet worden blootgesteld aan waterstralen.



**CS** Tento elektrický výrobek může být instalován v oblasti 2, ale zásuvka musí být vždy instalována v oblasti 3. Tato doporučení jsou platná za předpokladu, že instalace je v souladu s předpisy dané země. Tento produkt (IPX4) nesmí být za účelem čištění vystaven tryskající vodě.

**LT** Šij elektros gaminį galima montuoti 2 srityje, tačiau sieninis kištukinis lizdas visada turi būti įrengtas 3 srityje. Šios rekomendacijos galioja tol, kol jos atitinka atitinkamas nacionalines taisykles.

Šio gaminio (IPX4) negalima valyti vandens čiurkšlėmis.

**PL** Ten produkt elektryczny można zainstalować w obszarze 2, przy czym konieczna jest instalacja gniazda elektrycznego w obszarze 3. Zalecenia te obowiązują w przypadku, gdy są zgodne ze stosownymi przepisami krajowymi.

Niniejszego produktu (IPX4) nie wolno wystawiać na działanie strumienia wody w celu wyczyszczenia.

**HU** Ez az elektromos termék a 2. számú területen telepíthető, amelyhez a fali aljzatot mindig a 3. számú területen kell telepíteni. Ezek az ajánlások csak a vonatkozó nemzeti előírásoknak való megfelelés esetén érvényesek.

Ezt a terméket (IPX4) nem szabad vízsugárral tisztítani.

**RU** Это электрическое изделие можно устанавливать в зоне 2, однако при этом стеновую розетку всегда следует устанавливать в зоне 3.

Эти рекомендации действительны, если способ установки отвечает нормам, действующим в стране эксплуатации.

Очистку данного продукта (IPX4) нельзя выполнять с помощью струи воды.

**BG** Този електрически продукт може да се монтира в зона 2, но стеният контакт трябва винаги да се монтира в зона 3.

Тези препоръки са валидни, стига да отговарят на съответните национални разпоредби.

Този продукт (IPX4) не трябва да се излага на водна струя за целите на почистването.

**DA** Dette elektriske produkt kan installeres i volumen 2, i denne forbindelse skal vægstikkontakten imidlertid altid være installeret i volumen 3.

Disse anbefalinger gælder under forudsætning af, at de stemmer overens med de gældende nationale forskrifter. Dette produkt (IPX4) må ikke udsættes for vandstråle med henblik på rengøring.

**SV** Dette elektriske produktet kan installeras i område 2. Vegguttaget må imidlertid alltid installeras i område 3. Disse anbefalingene er gyldige så lenge de stemmer overens med de respektive nasjonale forskrifter. Dette produktet (IPX4) må ikke utsettes for vannstråler for rengjøring.

**NO** Denna elektriske produkt kan installeres i område 2, men vegguttaget måste alltid installeres i område 3. Dessa rekommendationer är giltiga under förutsättning att de överensstämmer med gällande nationella bestämmelser. Denna produkt (IPX4) får inte utsättas för vattenstrålar i rengöringssyfte.

**FI** Tämä sähköinen tuote voidaan asentaa alueelle 2, mutta seinäpistorasia on tällöin kuitenkin aina asennettava alueelle 3. Näämä suositukset ovat voimassa niin kauan, kun ne vastaavat vastaavia maakohtaisia määräyksiä. Tätä tuotetta (IPX4) ei saa altistaa vesisuihkulle puhdistusta varten.

**SK** Tento elektrický výrobek může být instalovaný v oblasti 2, ale nástěnná zásuvka musí být vždy instalována v oblasti 3. Tieto odporúčania sú platné, pokiaľ sú v súlade s príslušnými národnými predpismi.

Tento výrobok (IPX4) sa nesmie čistiť pod prúdom vody.

**ZH** 这种电气产品可以安装在区域 2 中, 但壁装插座始终必须安装在区域 3 中。

只要符合相应的国家规定, 这些建议就是有效的。在清洁时, 不得将该产品 (IPX4) 暴露在水射流之下。

**ET** Seda elektritoodet saab paigaldada piirkonda 2, kuid seina pistikupesade tuleb alati paigaldada piirkonda 3. Need soovitusused kehtivad seni, kuni need vastavad vastavatele riiklikele eeskirjadele.

See toode (IPX4) ei tohi puhastamisel kokku puutuda veejoaga.

**RO** Este produsoto elétrico pode ser instalado na zona 2, mas a tomada de parede deve ser sempre instalada na zona 3. Estas recomendações são válidas desde que estejam em conformidade com os respetivos regulamentos nacionais. Este produto (IPX4) não deve ser exposto a jatos de água para fins de limpeza.

**TR** Bu elektrikli ürün 2. alana monte edilebilir, ancak duvar prizini her zaman 3. alana monte edilmelidir. Bu tavsiyeler, ülkenin yasal mevzuatına uygun oldukları ölçüde geçerlidir.

Bu ürüne (IPX4) temizlik amacıyla su püskürtülmemelidir.

**SR** Ovaj električni proizvod se može instalirati u području 2, ali zidna utičnica uvek mora biti instalirana u području 3. Ove preporuke važe sve dok su u skladu sa odgovarajućim nacionalnim propisima.

Ovaj proizvod (IPX4) ne sme da se izlaže mlazovima vode radi čišćenja.

**SL** Ta električni izdelek je lahko nameščen v območju 2, vendar mora biti stenska vtičnica vedno nameščena v območju 3.

Ta priporočila veljajo, če so v skladu z ustreznimi nacionalnimi predpisi.

Ta izdelek (IPX4) ne sme biti izpostavljen vodnim curkom za čiščenje.

**HR** Ovaj električni proizvod moguće je instalirati u području 2, ali zidna utičnica uvijek mora biti instalirana u području 3. Ove preporuke vrijede sve dok su u skladu s određenim nacionalnim propisima.

Ovaj proizvod (IPX4) ne smije se izlagati mlazu vode radi čišćenja.

**LV** Šo elektrisko izstrādājumu var instalēt 2. zonā, taču sienas kontaktligzdai tādā gadījumā vienmēr jābūt instalētai 3. zonā.

Šīs rekomendācijas ir spēkā, ja tās sakrīt ar attiecīgās valsts noteikumiem.

Lai veiktu tīrīšanu, šo izstrādājumu (IPX4) nedrīkst pakļaut ūdens strūkļas iedarbībai.

**PT** Acest produs electric poate fi instalat în zona 2, dar prizele de perete trebuie să fie întotdeauna instalate în zona 3. Aceste recomandări sunt valabile atât timp cât sunt conforme cu reglementările naționale respective.

Acest produs (IPX4) nu trebuie să fie expus la jeturi de apă pentru curățare.

**DE** A Die elektrische Anlage ist mit einem Fehlerstromschutzschalter mit IdN = 0,03 A und 25 A Leistung und einem Leitungsschutzschalter mit 10 oder 15 A zu schützen, die außerhalb des Badezimmers installiert sein müssen.

B Dieses Produkt ist direkt an eine feste Installation anzuschließen. Verlängerungsstecker sind nicht zulässig.

C Bei einer internen Verbindung muss eine IPX4-Klemmleiste (nicht im Lieferumfang enthalten) mit einem Kabel mit mindestens 1 mm<sup>2</sup> Querschnitt für den Netzanschluss verwendet werden.

D Die Betriebsspannung für das WC muss 220-240 V, 50/60 Hz betragen.

E Elektrische Anschlüsse des WCs dürfen nicht abgeändert werden.

Es dürfen keine elektrischen Geräte in das WC eingeführt werden.

**Die Installation ist von qualifiziertem Fachpersonal gemäß den geltenden nationalen Vorschriften vorzunehmen.**

**FR** A L'installation électrique doit être protégée par un interrupteur différentiel IdN 0,03A et 25 A et un interrupteur magnétothermique de 10 ou 15A, situés en dehors de la salle de bains.

B La connexion en alimentation de ce produit doit être connectée de manière permanente à une installation électrique fixe. Le branchement sur une multiprise n'est pas acceptable.

C Dans le cas d'une connexion interne, un bornier IPX4 (non fourni) doit être utilisé pour la connexion au secteur, avec un câble de section minimum 1 mm<sup>2</sup>.

D L'intervalle de fonctionnement de ce WC est de 220-240V, 50/60Hz.

E Aucun composant ni connexion électrique de ce WC doit être manipulé.

Aucun appareil électrique ne doit être introduit à l'intérieur du WC.

**Ce produit doit être installé par du personnel qualifié, en accord avec les normes nationales en vigueur.**

**IT** A Proteggere l'impianto elettrico con un interruttore differenziale IdN da 0,03 A e da 25 A e con un interruttore magnetotermico da 10 o da 15 A. Montare entrambi gli interruttori al di fuori della stanza da bagno.

B La linea di alimentazione del prodotto deve essere collegata in via permanente alla rete elettrica. L'utilizzo di un collegamento presa-spina non è accettabile.

C Per il collegamento interno utilizzare una morsettiere con grado di protezione IPX4 (non fornita in dotazione) con cavo di sezione minima 1mm<sup>2</sup>.

D Specifiche elettriche del WC: 220-240 V, 50/60 Hz.

E Non manomettere i componenti o i collegamenti del WC.

Non introdurre dispositivi elettrici all'interno del WC.

**Il prodotto deve essere installato da personale qualificato in conformità con le norme vigenti a livello nazionale.**

**EN** A The electrical installation must be protected by means of a IdN 0,03A and 25A differential switch and a magnetothermal switch of 10 or 15A. Both switches must be placed outside the bathroom.

B The power connection of this product must be permanently connected to a fixed electricity line. Placement of a plug is not acceptable.

C In the case of an internal connection, an IPX4 terminal strip (not supplied) must be used for connection to the mains, with a minimum 1mm<sup>2</sup> section cable.

D The range of function of the WC is 220-240V, 50/60Hz.

E Neither component nor connection of the WC must be operated.

No electrical device must be introduced inside the WC.

**This product must be installed by qualified personnel, in accordance with the national current regulation.**

**ES** A La instalación eléctrica debe protegerse mediante un interruptor diferencial de IdN 0,03A y 25A de potencia y de un interruptor magnetotérmico de 10 ó 15A. Situado fuera de los volúmenes del cuarto de baño.

B La conexión de alimentación de este producto debe realizarse siempre mediante el conector suministrado, a una instalación fija o a un enchufe de pared.

C En caso de conexión interior se debe usar una regleta IPX4 (no suministrada) para su conexión a la red eléctrica, con cable de 1mm<sup>2</sup> de sección como mínimo.

D El rango de funcionamiento del inodoro es de 220-240V, 50/60Hz.

E No se debe manipular ninguna conexión eléctrica del inodoro.

No se debe introducir ningún aparato eléctrico dentro del inodoro.

**La instalación debe ser efectuada por personal cualificado, de acuerdo a la normativa nacional vigente.**

**NL** A De elektrische installatie moet worden beschermd door middel van een IdN 0,03A- en 25A-differentieelschakelaar en een magnetisch-thermische schakelaar van 10 of 15 A. Beide schakelaars moeten buiten de badkamer worden geplaatst.

B De elektrische aansluiting van dit product moet permanent aangesloten zijn op een vaste elektriciteitslijn. Gebruik van een stekker is niet toegestaan.

C In geval van een interne aansluiting moet een IPX4-klemmenstrip (niet meegeleverd) worden gebruikt voor aansluiting op de netvoeding, met een kabel van minimaal 1mm<sup>2</sup> doorsnede.

D Het functiebereik van de wc is 220-240 V, 50/60 Hz.

E Noch de component noch de aansluiting van de wc moet worden bediend.

Er hoeft geen elektrisch apparaat in de wc te worden geïnstalleerd.

**Dit product moet worden geïnstalleerd door gekwalificeerd personeel volgens de nationale voorschriften voor elektrische installaties.**

- CS** A Připojení ke zdroji elektřiny musí být opatřeno diferenciální ochranou IDn 0,03 A a 25 A a dále magnetotermálním jističem 10 nebo 15 A. Obě ochrany se musejí nacházet mimo prostor koupelny.
- B Prvky elektrického napájení tohoto výrobku musejí být trvale připojeny k pevné domovní elektroinstalaci. Používání zástrček není povoleno.
- C V případě interního připojení musí být pro připojení k síti použita svorkovnice IPX4 (není součástí dodávky) s kabelem o průřezu minimálně 1 mm<sup>2</sup>.
- C K napájení klozetu slouží zdroj 220-240 V, 50/60 Hz.
- E Uživateli nemanipuluje s žádnou součástí ani připojením klozetu.
- Uvnitř klozetu nesmí být namontováno žádné elektrické zařízení.
- Montáž tohoto výrobku provádí kvalifikovaný servisní pracovník v souladu s platnými právními předpisy v dané zemi.**
- LT** A Elektros instaliacija turi būti apsaugota IDn 0,03A ir 25A diferencijuojančiu ir 10A arba 15A magnetoterminiu jungikliu. Abu jungikliai turi būti įrengti ne vonios kambaryje.
- B Šio gaminio maitinimo jungtis turi būti prijungta nepertraukiamai prie stacionarios elektros linijos. Jungimas į elektros lizdą nėra priimtinas.
- C Jei jungiamas iš vidaus, prijungimui prie tinklo turi būti naudojama IPX4 apsaugota sujungimo kaladėlė (nepridedama) su mažiau siai 1 mm<sup>2</sup> gyslos skerspjūvio kabeliu.
- D Unitazo veikimo diapazonas yra 220–240 V, 50/60 Hz.
- E Nei unitazo sudedamoji dalis, nei elektros jungtis negali būti modifikuojama.
- Unitazo viduje negali būti jokių papildomų elektros prietaisų.
- Šį gaminį turi montuoti tik kvalifikuoti specialistai, vadovaudamiesi galiojančiais nacionaliniais teisės aktais.**
- PL** A Instalacja elektryczna powinna być zabezpieczona wyłącznikiem różnicowoprądowym IDn 0,03A, o mocy 25A oraz wyłącznikiem magnetyczno-termicznym o natężeniu 10 lub 15A, umieszczonym poza łazienką.
- B Podłączenie zasilania tego produktu musi być na stałe podłączone do stałej linii elektrycznej. Stosowanie przejściówek lub przedłużaczy niedopuszczalne.
- C W przypadku bezpośredniego podłączenia do sieci należy użyć listwy zaciskowej IPX4 (brak w zestawie) z przewodem o przekroju minimum 1 mm<sup>2</sup>.
- D Zakres działania miski WC wynosi 220-240V, 50/60Hz.
- E Miska WC powinna zostać zamontowana w obszarze 3 stopnia ochrony łazienki.
- Nie można ingerować w żadne z połączeń elektrycznych miski WC.  
Nie można wprowadzać do miski WC żadnego urządzenia elektrycznego.
- Instalacji powinien dokonać wykwalifikowany personel zgodnie z obowiązującymi w danym kraju przepisami.**
- HU** A Az elektromos berendezést egy IDn 0,03 A és 25 A differenciálkapcsolóval és egy 10 vagy 15 A magnetotermikus kapcsolóval kell védeni. Mindkét kapcsolót a fürdőszobán kívül kell elhelyezni.
- B A termék elektromos csatlakozását állandóan rögzített elektromos vezetékhez kell csatlakoztatni. Dugó használatát nem megengedett.
- C Belső csatlakozás esetén IPX4 csatlakozószárat (nem tartozék) kell használni a hálózati csatlakozáshoz, minimum 1 mm<sup>2</sup> keresztmetszetű kábellel.
- D A WC működési tartománya 220–240 V, 50/60 Hz.
- E A WC alkatrészeit vagy elektromos csatlakozásait nem szabad megváltoztatni. A WC-be nem szabad elektromos készüléket helyezni.
- A terméket szakembernek kell telepítenie a hatályos helyi szabályozásoknak megfelelően.**
- RU** A Электромонтаж должен выполняться с защитой посредством дифференциального реле IDn 0,03A и 25A и магнитотеплового переключателя 10 или 15A. Оба устройства должны быть размещены за пределами ванной комнаты.
- B Электропитание данного изделия должно выполняться посредством неразъемного подключения к стационарной электрической сети. Установка вилочного переходника не допускается.
- C В случае внутреннего подключения, для подключения к сети необходимо использовать клеммную колодку IPX4 (не входит в комплект) с кабелем сечением не менее 1 мм<sup>2</sup>.
- D Электропитание 220-240В, 50/60Гц
- E Какие-либо компоненты или соединения унитаза не должны использоваться по отдельности.
- Запрещается помещать в унитаз какие-либо электрические устройства.
- Данное изделие должно устанавливаться квалифицированным персоналом в соответствии с действующими национальными нормативами.**
- BG** A Електрическата инсталация трябва да бъде защитена с диференциален прекъсвач IDn 0,03 A и 25 A, и магнитотермичен прекъсвач от 10 или 15 A. И двата прекъсвача трябва да бъдат поставени извън банята.
- B Захранването на този продукт трябва да бъде постоянно свързано към фиксиран електрически кабел. Поставяне на щепсел не се препоръчва.
- C В случай на вътрешно свързване, трябва да се използва клемна лента IPX4 (не е доставена) за свързване към електрическата мрежа с кабел със сечение от минимум 1 mm<sup>2</sup>.
- D Диапазонът на тока за функциониране на тоалетната е 220-240V, 50/60Hz.
- E Не трябва да се задействат никакви компонент, нито съединение на тоалетната.
- В тоалетната не трябва да се кварка никакво електрическо устройство.
- Този продукт трябва да се монтира от квалифициран персонал, в съответствие с действащите национални разпоредби.**
- DA** A Elinstallationen skal være beskyttet med en IDn 0,03A og 25A differentialafbryder og en magnettermisk kontakt på 10 eller 15A. Begge afbrydere skal være placeret uden for badeværelset.
- B Dette produkts ilttilslutning skal være forbundet permanent med en fast elledning. Det er ikke acceptabelt at montere et stik.
- C Hvis der benyttes intern tilslutning, skal der bruges en IPX4-klemrække (medfølger ikke) til tilslutning til netstrømmen, og kablet skal have et mindste ledertværsnit på 1 mm<sup>2</sup>.
- D Toiletet fungerer ved 220-240V, 50/60Hz.
- E Toiletets komponenter og ilttilslutninger må ikke manipuleres.
- Der må ikke indføres nogen former for elektrisk udstyr i toiletet.
- Dette produkt skal installeres af kvalificeret personale i overensstemmelse med den gældende nationale lovgivning.**
- SV** A Den elektriska installationen måste skyddas med hjälp av en differentialbrytare på IDn 0,03 A och 25 A och en magnettermisk brytare på 10 eller 15 A. Båda brytarna måste vara placerade utanför badrummet.
- B Strömanslutningen till denna produkt måste vara permanent ansluten till en fast elledning. Det är inte tillåtet att sätta in en stickkontakt.
- C Vid intern anslutning måste en IPX4-plint (medföljer ej) användas för anslutning till elnätet, med en kabel med en minsta area på 1 mm<sup>2</sup>.
- D Toalettens funktionsområde är 220–240 V, 50/60 Hz.
- E Ingen av toalettens komponenter eller anslutningar får användas.
- Ingen elektrisk apparat får föras in i toaletten.
- Denna produkt måste installeras av kvalificerad personal, i enlighet med gällande nationella bestämmelser.**
- NO** A Den elektriske installasjonen må beskyttes ved hjelp av en IDn 0,03 A og 25 A differensialbryter og en magnettermisk bryter på 10 eller 15 A. Begge bryterne skal være plassert utenfor badet.
- B Strømtilkoblingen til dette produktet må være permanent koblet til en fast strømledning. Det er ikke godkjent å bruke plugg.
- C Ved intern tilkobling må du bruke en IPX4-klemmerække (følger ikke med) for tilkobling til strømmettet, med en kabel på minst 1 mm<sup>2</sup>.
- D Toalettets funksjonsområde er 220–240 V, 50/60 Hz.
- E Verken komponenter eller tilkoblinger på toalettet må være i drift.
- Ingen elektriske apparater må føres inn i toalettet.
- Dette produktet må installeres av kvalifisert personale i henhold til gjeldende nasjonale forskrifter.**
- FI** A Sähköasennus on suojattava IDn 0,03 A:n ja 25 A:n differentiaalikytkimellä ja 10 tai 15 A:n magnetotermisellä kytkimellä. Kumpikin kytkin on sijoitettava kylpyhuoneen ulkopuolelle.
- B Tämän tuotteen sähkökytkennän on oltava jatkuvasti liitettyä kiinteään sähkölinjaan. Pistokkeen käyttö ei ole hyväksyttävää.
- C Sisäisen kytkennän tapauksessa on käytettävä IPX4-riviliitintä (ei sisälly toimitukseen) verkkojännitteeseen liittämistä varten, vähintään halkaisijaltaan 1 mm<sup>2</sup>:n johdolla.
- D WC:n toiminta-alue on 220–240 V, 50/60 Hz.
- E Ei saa käyttää mitään WC:n komponenttia tai liitäntää.
- WC:n sisälle ei saa asettaa mitään sähköistä laitetta.
- Tämän tuotteen asennukseen on käytettävä pätevää henkilöstöä, kansallisten, voimassa olevien määräysten mukaisesti.**

- SK** A Elektrická inštalácia musí byť chránená pomocou diferenciálneho spínača IDn 0,03A a 25A a magnetotermického spínača s hodnotou 10 alebo 15 A. Oba spínače musia byť umiestnené mimo kúpeľne.
- B Pripojka napájania tohto výrobku musí byť trvalo pripojená k pevnému elektrickému rozvodu. Použitie zástrčky nie je prijateľné.
- C V prípade interného pripojenia je potrebné na pripojenie k elektrickej sieti použiť svorkovnicu IPX4 (nie je súčasťou dodávky) s káblom s minimálnym prierezom 1 mm<sup>2</sup>.
- D Funkčný rozsah napájania klozetu je 220 – 240 V, 50/60 Hz.
- E Žiadny komponent ani pripojka klozetu sa nesmú obsluhovať.
- Vnútri klozetu nesmie byť zavedené žiadne elektrické zariadenie.
- Tento výrobok musí inštalovať kvalifikovaný personál v súlade s platnými národnými predpismi.**
- TR** A 电气装置必须通过一个 IDn 0.03A 和 25A 的差动开关以及一个 10A 或 15A 的磁热开关进行保护。两种开关都必须放置在浴室外。
- B 本产品的电源连接必须永久连接到固定电线上。不允许放置插头。
- C 如果是内部连接，必须使用 IPX4 端子板（未提供）连接到电源，电缆截面至少为 1mm<sup>2</sup>。
- D 座厕的工作范围为 220-240V，50/60Hz。
- E 不得对座厕的任何组件或连接进行操作。
- 不得在座厕内安装任何电气设备。
- 本产品必须由具备专业资质的人员按照国家现行规定进行安装。**
- ET** A Elektripaigaldis peab olema kaitstud IDn 0,03 A ja 25 A diferentsiaalüliti ning 10 või 15 A magnetotermilise lülitiga. Mõlemad lülitid tuleb paigutada vannitoast väljapoole.
- B Selle toote toiteühendus peab olema püsivalt ühendatud fikseeritud elektriliiniga. Pistiku kasutamine ei ole lubatud.
- C Sisemise ühenduse korral tuleb vooluvõrku ühendamiseks kasutada klemmliistu IPX4 (ei kuulu komplekti), minimaalse kaabli ristlõikega 1 mm<sup>2</sup>.
- D WC-poti elektritoite töövahemik on 220-240 V, 50/60 Hz.
- E WC-poti komponente ega ühendust ei tohi kasutada eraldi.
- WC-potti ei tohi sisestada elektriseadmeid.
- Selle toote peavad paigaldama kvalifitseeritud töötajad vastavalt kehtivatele riiklikele eeskirjadele.**
- HR** A Električna instalacija mora biti zaštićena diferencijalnim prekidačem IDn 0,03 A i 25 A i magnetotermalnim prekidačem od 10 ili 15 A. Oba prekidača potrebno je postaviti izvan kupaonice.
- B Priključak za napajanje ovog proizvoda mora biti trajno priključen na fiksni električni vod. Postavljanje utikača nije prihvatljivo.
- C U slučaju unutarnjeg priključka, terminalna traka IPX4 (nije sadržana u opsegu isporuke) mora se upotrijebiti za priključivanje na električnu mrežu, uz kabel s minimalnim presjekom od 1mm<sup>2</sup>.
- D Raspon funkcije WC-a je 220 – 240 V, 50/60 Hz.
- E Ni komponenta ni priključak WC-a se ne smije upotrebljavati.
- Nije potrebno uvoditi električne uređaje unutar WC-a.
- Ovaj proizvod mora instalirati kvalificirano osoblje, u skladu s nacionalnim propisima o električnoj energiji.**
- LV** A Elektroinstalācija jāaizsargā ar IDn 0,03 A un 25 A diferenciāļa slēdzi un 10 vai 15 A magnetotermisko slēdzi. Abi slēdži ir jāizvieto ārpus vannasistabas.
- B Šī izstrādājuma strāvas pieslēgumam jābūt pastāvīgi savienotam ar fiksētu elektrības līniju. Spraudņa novietošana nav pieņemama.
- C Iekšējā savienojuma gadījumā savienojumam ar elektrofīklu ir jāizmanto IPX4 spaiļu sloksne (nav iekļauta komplektācijā) ar vismaz 1 mm<sup>2</sup> sekciju kabeli.
- D Tualetes darbības diapazons ir 220-240 V, 50/60 Hz.
- E Nedrīkst darbināt ne tualetes poda komponentu, ne savienojumu.
- Tualetes iekšpusē nedrīkst ievietot nevienu elektrisko ierīci.
- Šis izstrādājums ir jāuzstāda kvalificētam personālam saskaņā ar spēkā esošajiem valsts noteikumiem.**
- PT** A Instalația electrică trebuie protejată prin intermediul unui întrerupător diferențial IDn 0,03A și 25A și al unui întrerupător magnetotermic de 10 sau 15A. Ambele întrerupătoare trebuie să fie amplasate în afara băii.
- B Conexiunea de alimentare a acestui produs trebuie să fie conectată permanent la o linie electrică fixă. Montarea unei fișe nu este acceptabilă.
- C În cazul unei conexiuni interne, trebuie utilizată o regletă de borne IPX4 (nu este furnizată) pentru conectarea la rețea, cu un cablu de secțiune de minimum 1mm<sup>2</sup>.
- D Intervalul de funcționare al WC este de 220-240V, 50/60Hz.
- E Nici o componentă sau conexiune a WC nu trebuie să fie acționată.
- Niciun dispozitiv electric nu trebuie introdus în interiorul WC-ului.
- Acest produs trebuie să fie instalat de personal calificat, în conformitate cu reglementările naționale în vigoare.**
- RO** A A instalação elétrica deverá ser protegida mediante um interruptor diferencial de IDn 0,03A e 25A de potência e de um interruptor magnetotérmico de 10 ou 15A, situado fora dos volumes de proteção do quarto de banho.
- B A ligação de alimentação deve realizar-se sempre mediante a ligação fornecida, a uma instalação fixa ou a uma tomada de parede
- C No caso de uma conexão interna, uma régua de bornes IPX4 (não fornecida) deve ser usada para conexão à rede elétrica, com um cabo de seção mínimo de 1 mm<sup>2</sup>.
- D A alimentação elétrica deverá ser de 220 – 240 V, 50/60 Hz.
- E Não deverá manipular nenhuma ligação elétrica dentro da sanita.
- Não deverá introduzir nenhum aparelho elétrico dentro da sanita.
- A instalação deverá ser feita por pessoal qualificado, de acordo com a legislação em vigor.**
- TR** A Elektrik tesisatı bir IDn 0,03A ve 25A diferansiyel şalter ve 10 veya 15A'lık bir manyetotermal şalter ile korunmalıdır. Her iki şalter de banyonun dışına yerleştirilmelidir.
- B Bu ürünün güç bağlantısı sabit bir elektrik hattına kalıcı olarak bağlanmalıdır. Priz yerleştirilmesi kabul edilemez.
- C Dahili bağlantı durumunda, şebekeye bağlantı için minimum 1mm<sup>2</sup> kesitli kablo ile bir IPX4 terminal şeridi (birlikte verilmez) kullanılmalıdır.
- D Tuvaletin fonksiyon aralığı 220-240V, 50/60Hz'dir.
- E Tuvaletin hiçbir bileşeni veya bağlantısı çalıştırılmamalıdır.
- Klozetin içine hiçbir elektrikli cihaz sokulmamalıdır.
- Bu ürün, ulusal mevcut yönetmeliğe uygun olarak kalifiye personel tarafından kurulmalıdır.**
- SR** A Električna instalacija mora biti zaštićena pomoću diferencijalnog prekidača IDn 0,03 A i 25 A i magnetotermnog prekidača od 10 ili 15 A. Oba prekidača moraju biti postavljena van kupatila.
- B Priključak za napajanje ovog proizvoda mora biti trajno povezan sa fiksnom električnom linijom. Postavljanje utikača nije prihvatljivo.
- C U slučaju unutrašnjeg priključivanja, za povezivanje na mrežu mora se koristiti terminalna traka IPX4 (nije isporučena) sa kablom minimalnog preseka od 1 mm<sup>2</sup>.
- D Opseg funkcije šolje je 220 – 240 V, 50/60 Hz.
- E Ni komponenta ni priključak šolje se ne smeju koristiti.
- Nijedan električni uređaj ne sme biti uveden unutar šolje.
- Ovaj proizvod mora instalirati kvalifikovano osoblje, u skladu sa važećim nacionalnim propisima.**
- SL** A Električna napeljava mora biti zaščiten a z diferencialnim stikalom IDn 0,03A in 25A ter magnetno-termičnim stikalom 10 ali 15 A. Obe stikali je treba namestiti izven kopalnice.
- B Napajalni priključek tega izdelka mora biti stalno priključen na fiksni električni vod. Postavitev vtiča ni sprejemljiva.
- C V primeru notranjega priključka je treba za priključitev v omrežje uporabiti priključni trak IPX4 (ni priložen), z najmanj 1 mm<sup>2</sup> sekcijskim kablom.
- D Razpon funkcije WC-školjke je 220-240 V, 50/60 Hz.
- E Ni treba upravljati niti komponente niti priključka WC-školjke.
- V WC-školjko ni treba uvajati nobene električne naprave.
- Ta izdelek lahko namešča usposobljeno osebje, v skladu s trenutnimi nacionalnimi predpisi.**

Montageablauf  
Exécution du montage  
Esecuzione del montaggio  
Assembly procedure  
Proceso de montaje

Montageverloop  
Průběh montáže  
Montavimo tvarka  
Odpiyw montażowy  
A szerelés menete

Последовательность монтажа  
Протичане на монтажа  
Monteringsstrin  
Monteringsprocedur  
Monteringsbeskrivelse

Asennuksen  
Montáž  
装配程序  
Kokkumonteerimine  
Postupak montaže

Montāžas procedūra  
Processo de montagem  
Desfășurarea montajului  
Montaj prosedurū  
Uputstvo za montažu

Navodila za montažo

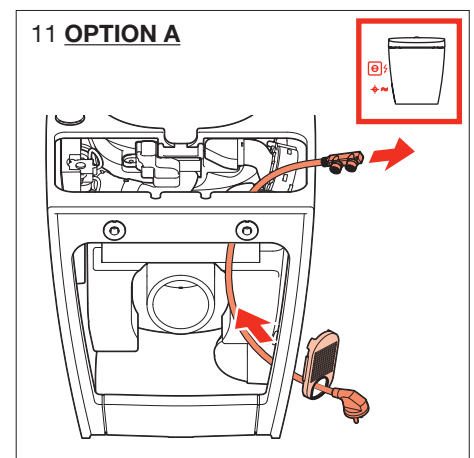
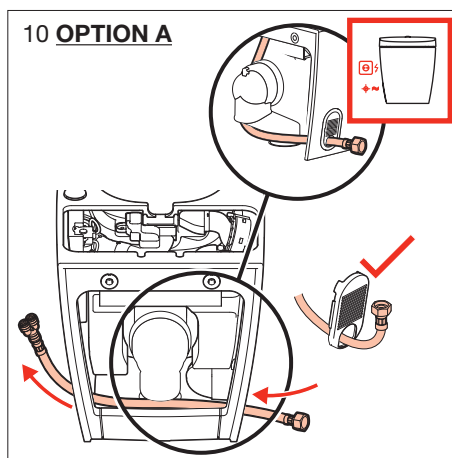
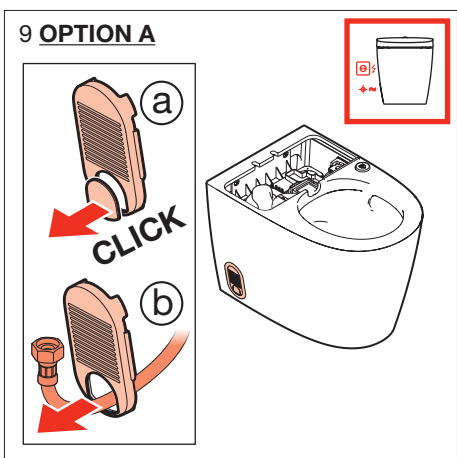
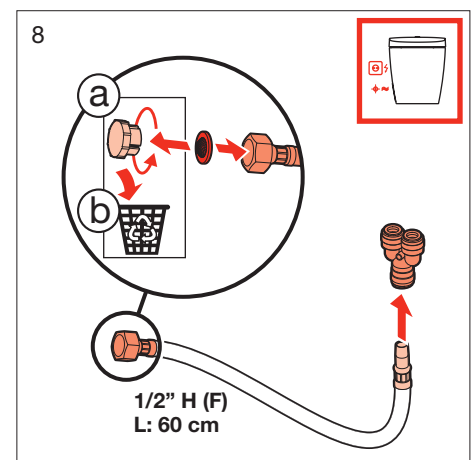
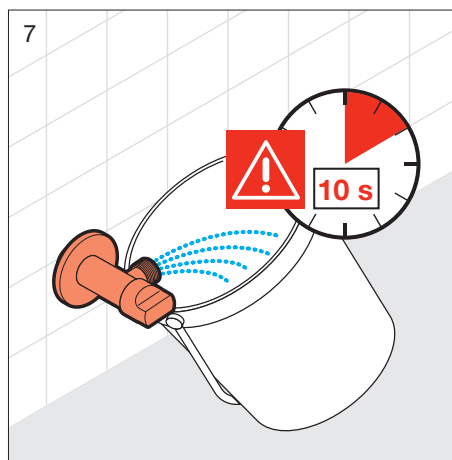
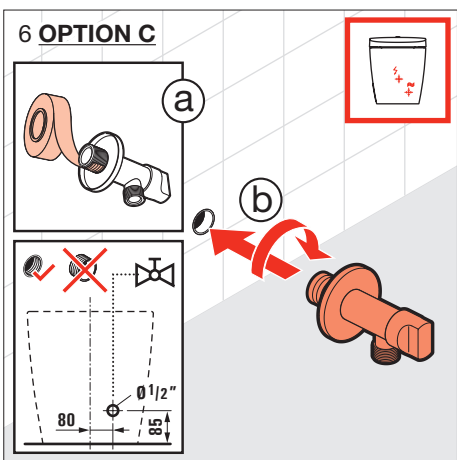
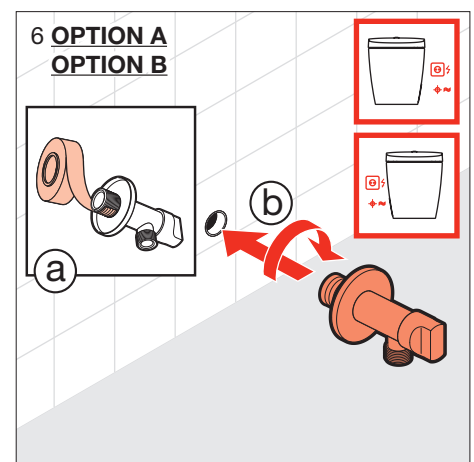
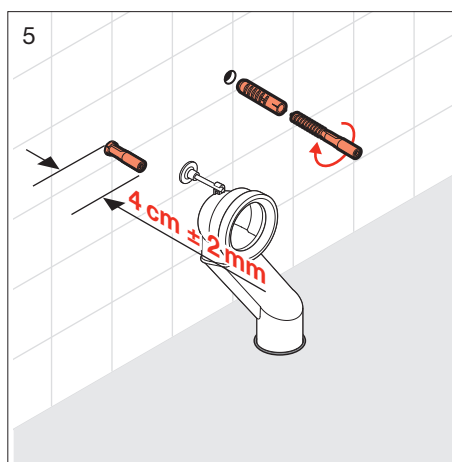
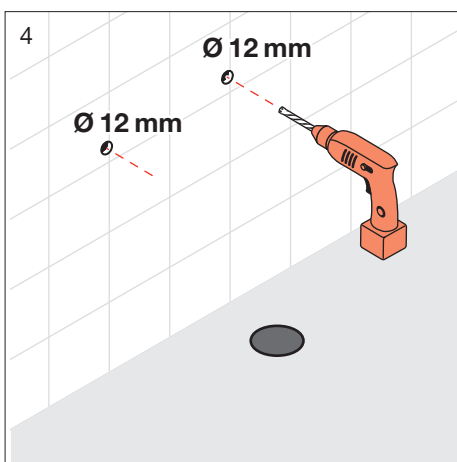
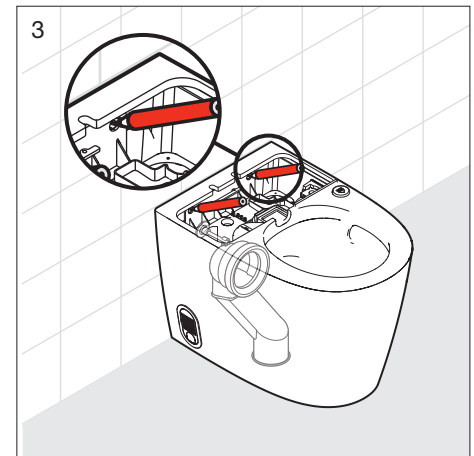
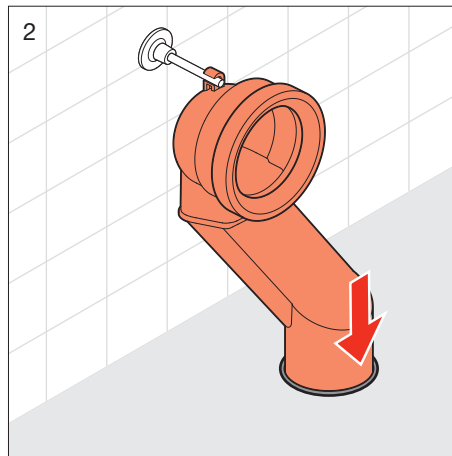
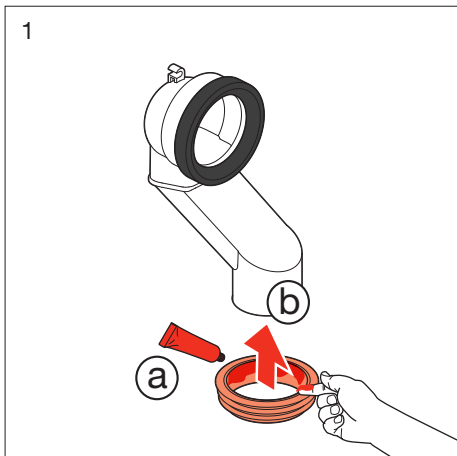

Montageablauf  
Exécution du montage  
Esecuzione del montaggio  
Assembly procedure  
Proceso de montaje

Montageverloop  
Průběh montáže  
Montavimo tvarka  
Odpiw montażowy  
A szerelés menete

Последовательность монтажа  
Протичане на монтажа  
Monteringstrin  
Monteringsprocedur  
Monteringsbeskrivelse

Asennuksen  
Montáž  
装配程序  
Kokkumonteerimine  
Postupak montaže

Montāžas procedūra  
Processo de montagem  
Desfășurarea montajului  
Montaj prosedurū  
Uputstvo za montažu

Navodila za montažo

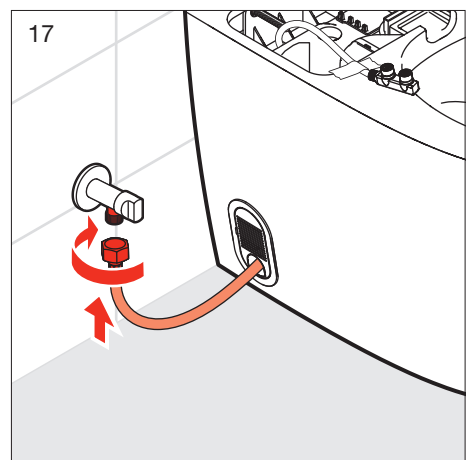
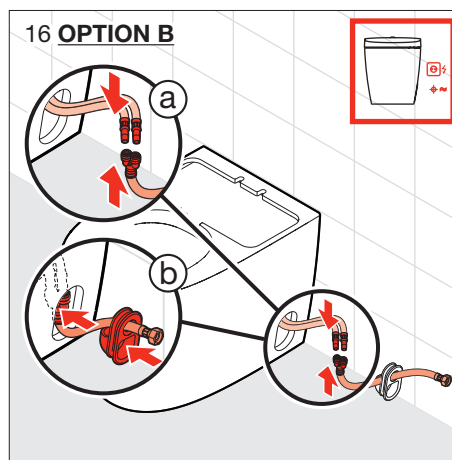
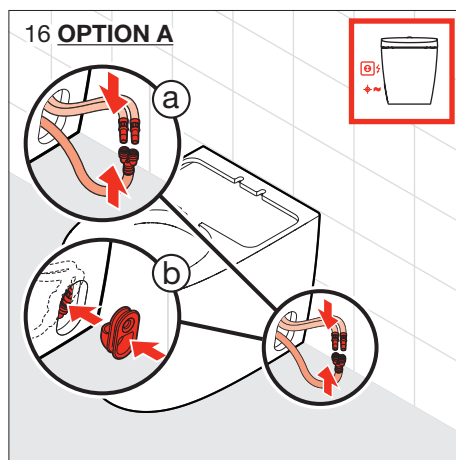
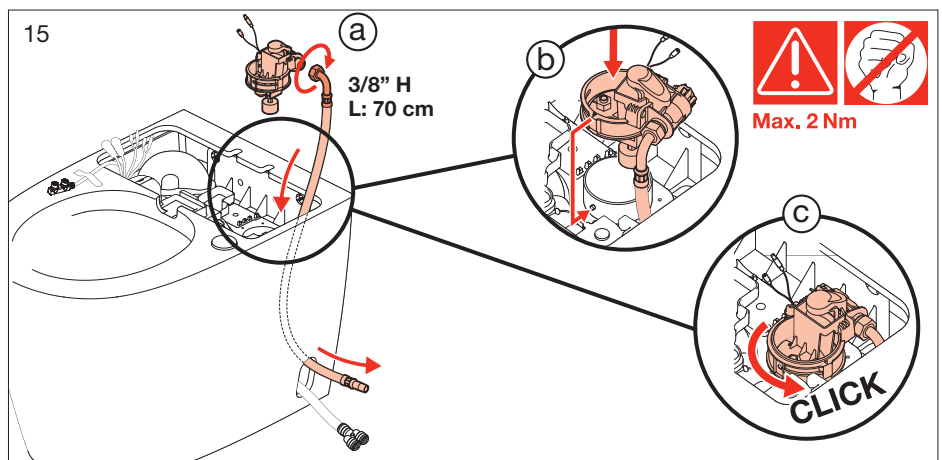
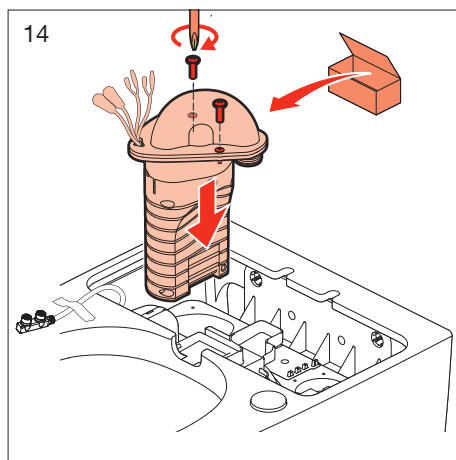
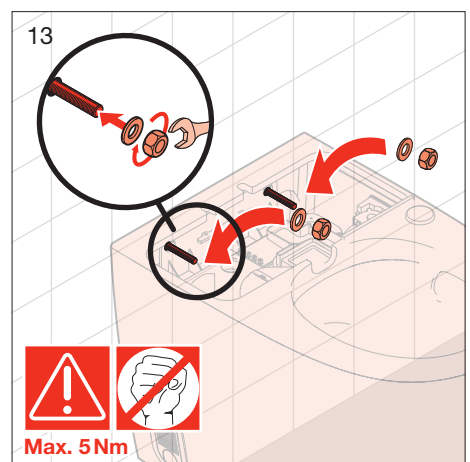
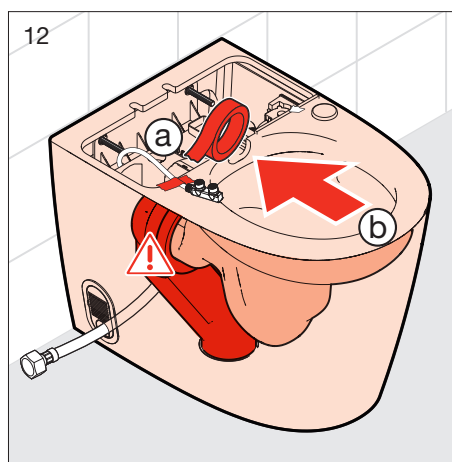
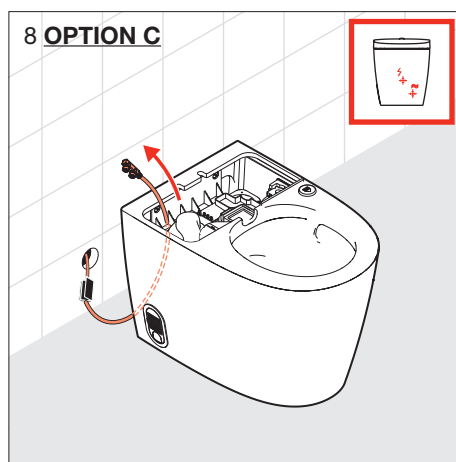
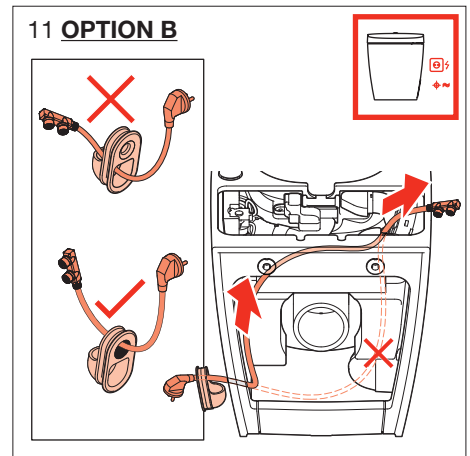
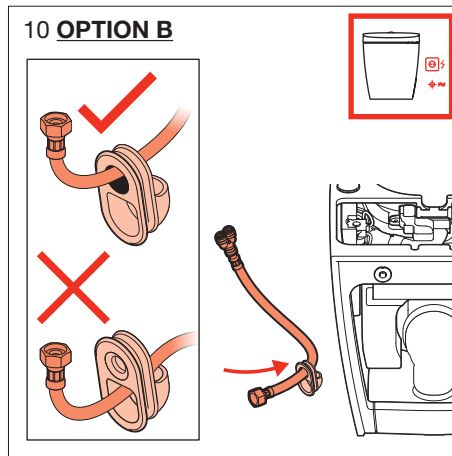
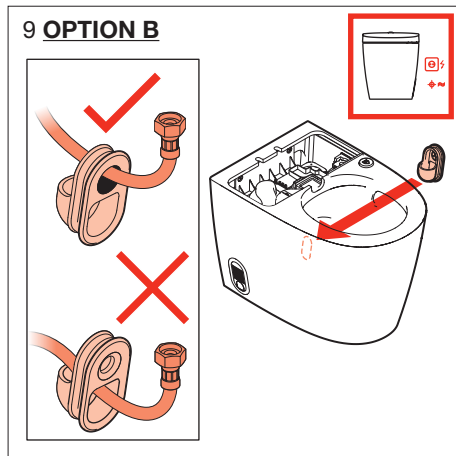

Montageablauf  
Exécution du montage  
Esecuzione del montaggio  
Assembly procedure  
Proceso de montaje

Montageverloop  
Průběh montáže  
Montavimo tvarka  
Odpiw montażowy  
A szerelés menete

Последовательность монтажа  
Протичане на монтажа  
Monteringsstrin  
Monteringsprocedur  
Monteringsbeskrivelse

Asennuksen  
Montáž  
装配程序  
Kokkumonteerimine  
Postupak montaže

Montāžas procedūra  
Processo de montagem  
Desfășurarea montajului  
Montaj prosedürü  
Uputstvo za montažu

Navodila za  
montažo



18

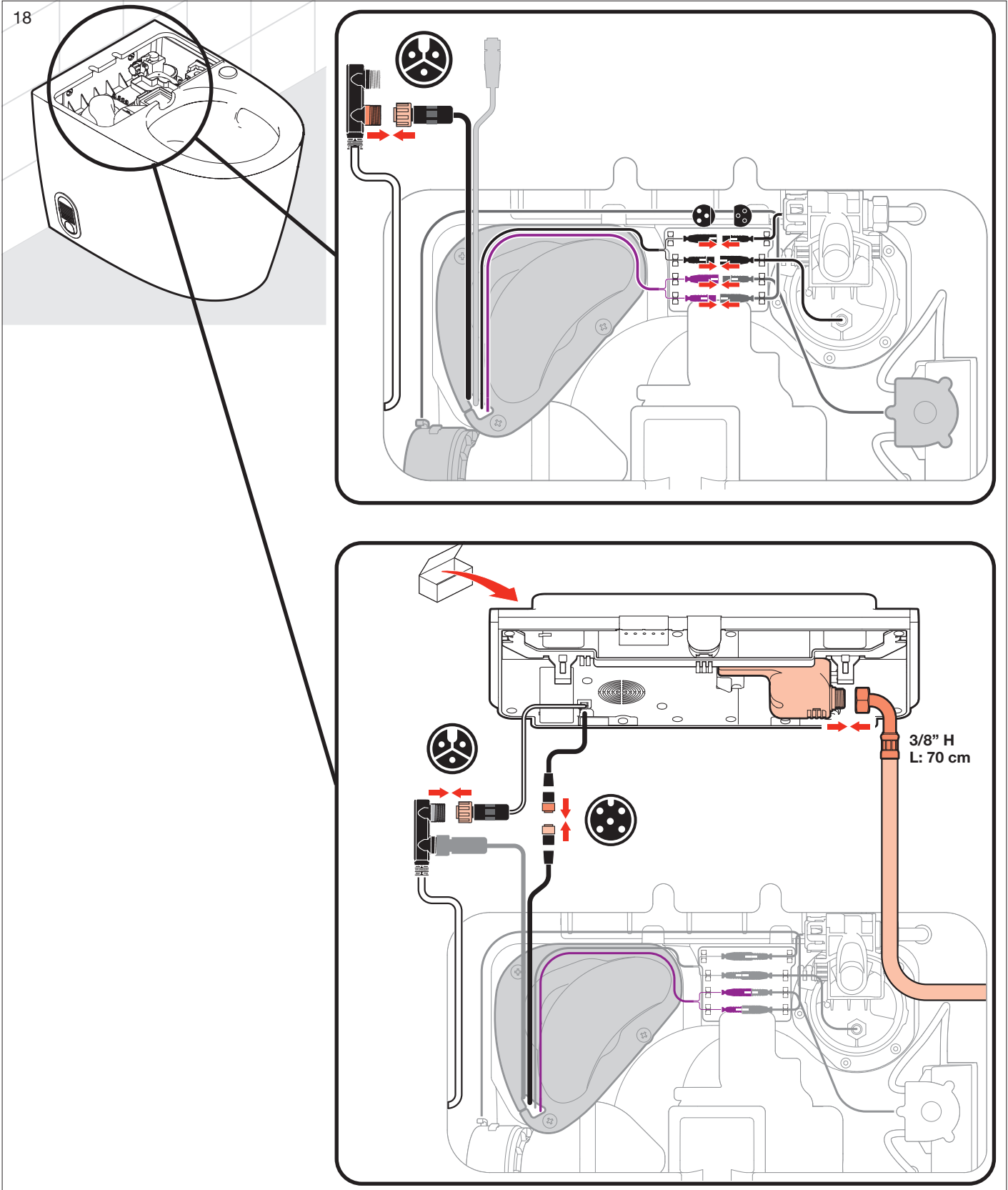

Montageablauf  
Exécution du montage  
Esecuzione del montaggio  
Assembly procedure  
Proceso de montaje

Montageverloop  
Průběh montáže  
Montavimo tvarka  
Odpiw montażowy  
A szerelés menete

Последовательность монтажа  
Протичане на монтажа  
Monteringsstrin  
Monteringsprocedur  
Monteringsbeskrivelse

Asennuksen  
Montáž  
装配程序  
Kokkumonteerimine  
Postupak montaže

Montāžas procedūra  
Processo de montagem  
Desfășurarea montajului  
Montaj prosedurū  
Uputstvo za montažu

Navodila za montažo

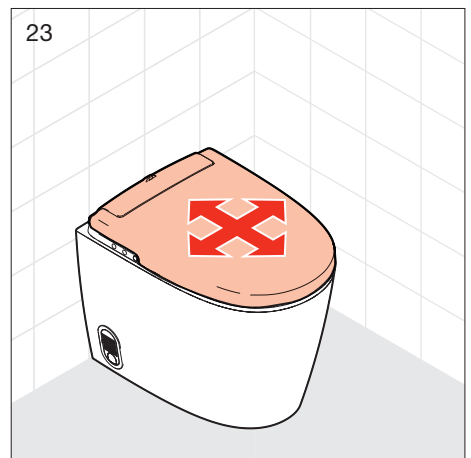
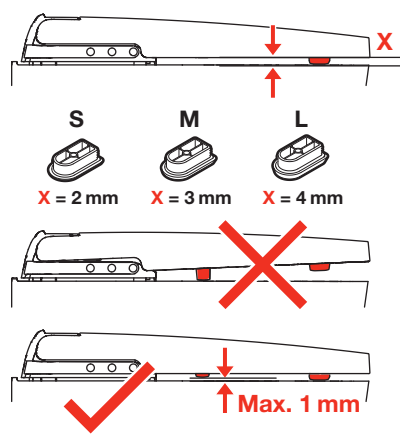
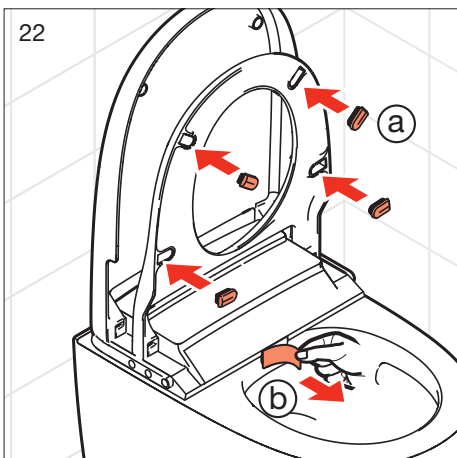
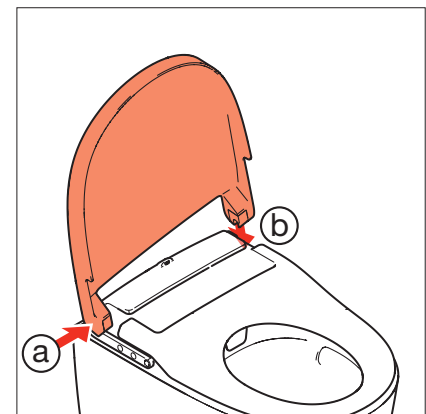
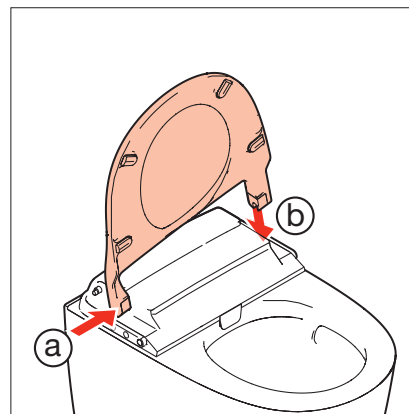
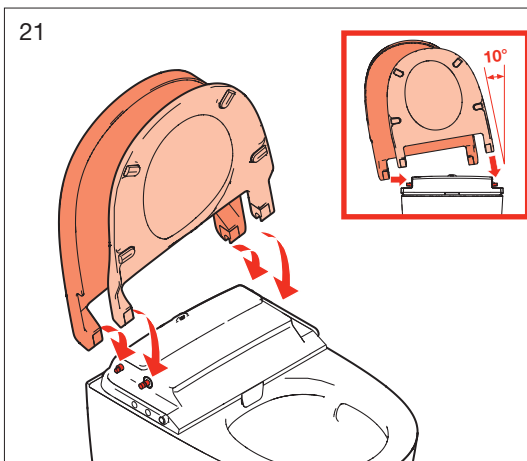
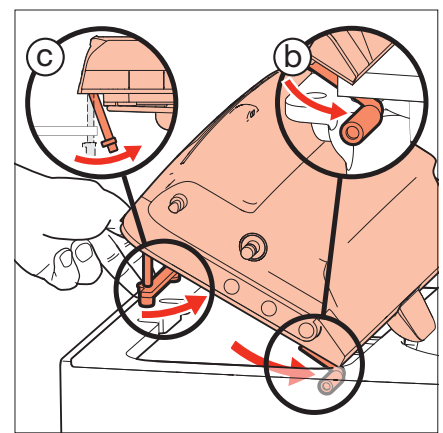
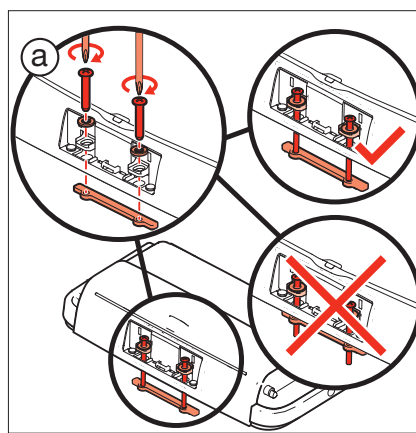
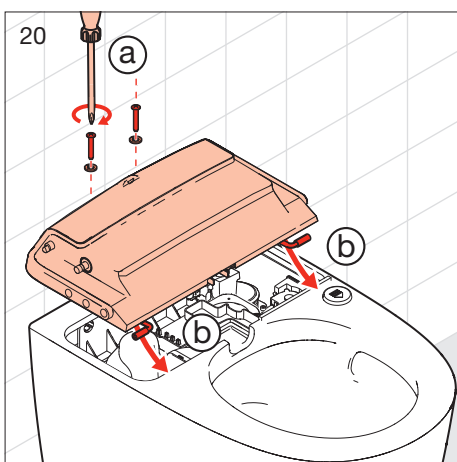

Montageablauf  
Exécution du montage  
Esecuzione del montaggio  
Assembly procedure  
Proceso de montaje

Montageverloop  
Průběh montáže  
Montavimo tvarka  
Odpiyw montażowy  
A szerelés menete

Последовательность монтажа  
Протичане на монтажа  
Monteringsstrin  
Monteringsprocedur  
Monteringsbeskrivelse

Asennuksen  
Montáž  
装配程序  
Kokkumonteerimine  
Postupak montaže

Montāžas procedūra  
Processo de montagem  
Desfășurarea montajului  
Montaj prosedürü  
Uputstvo za montažu

Navodila za  
montažo

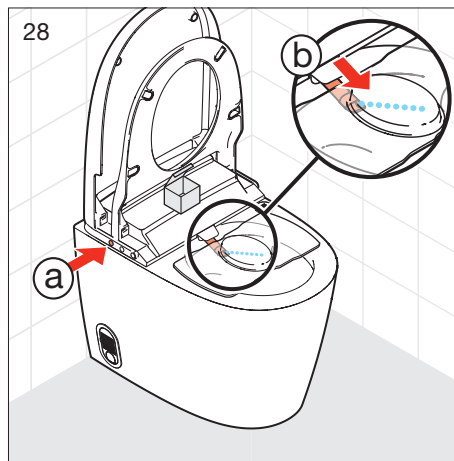
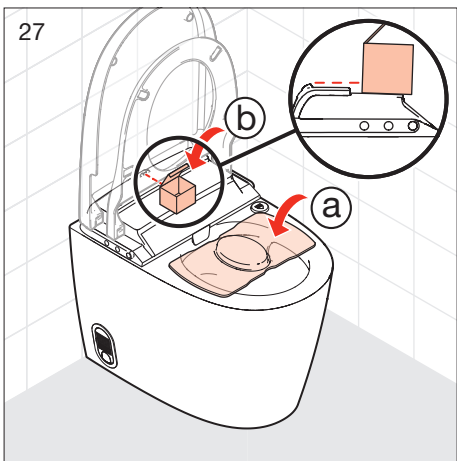
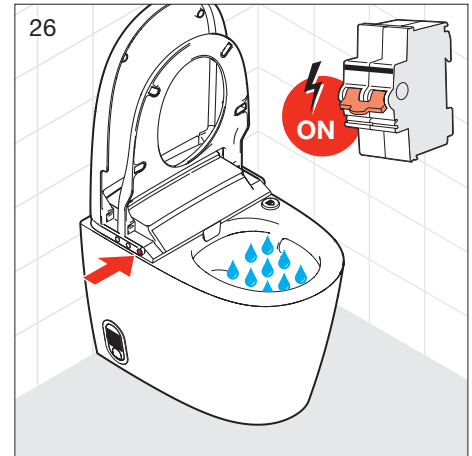
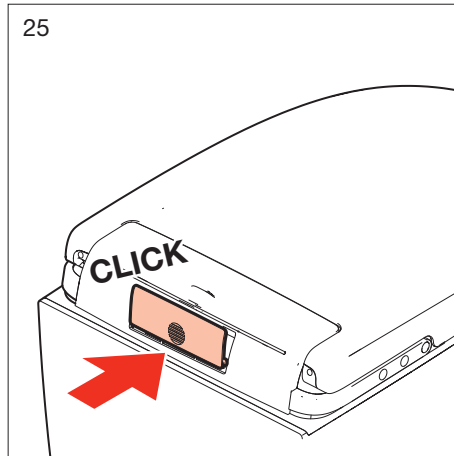
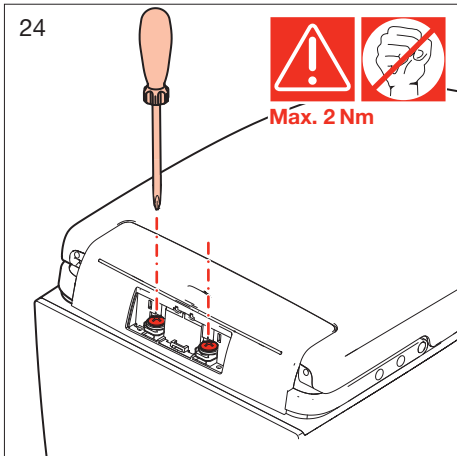

Montageablauf  
Exécution du montage  
Esecuzione del montaggio  
Assembly procedure  
Proceso de montaje

Montageverloop  
Průběh montáže  
Montavimo tvarka  
Odpiyw montażowy  
A szerelés menete

Последовательность монтажа  
Протичане на монтажа  
Monteringsstrin  
Monteringsprocedur  
Monteringsbeskrivelse

Asennuksen  
Montáž  
装配程序  
Kokkumonteerimine  
Postupak montaže

Montāžas procedūra  
Processo de montagem  
Desfășurarea montajului  
Montaj prosedürü  
Uputstvo za montažu

Navodila za montažo

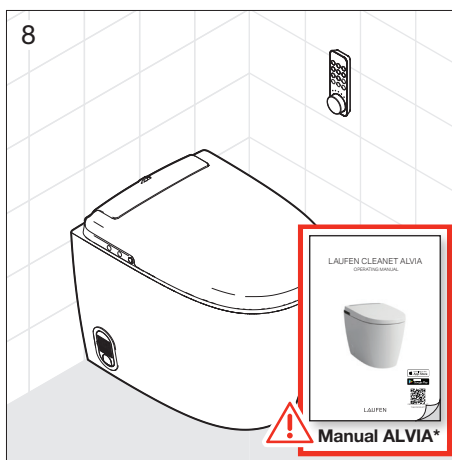
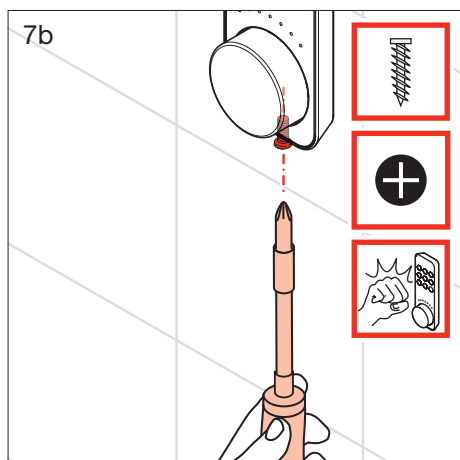
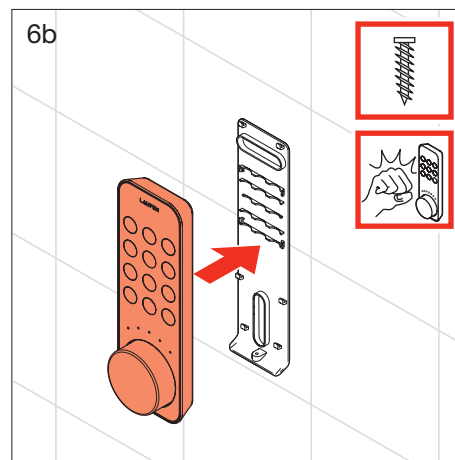
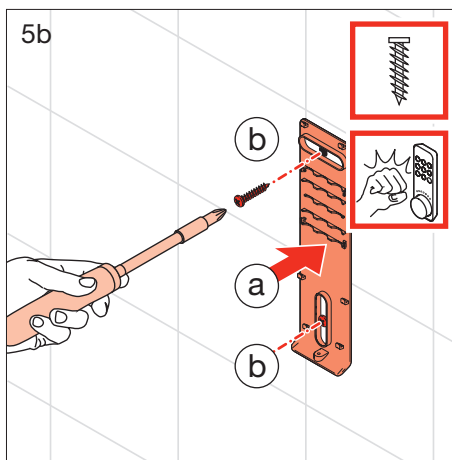
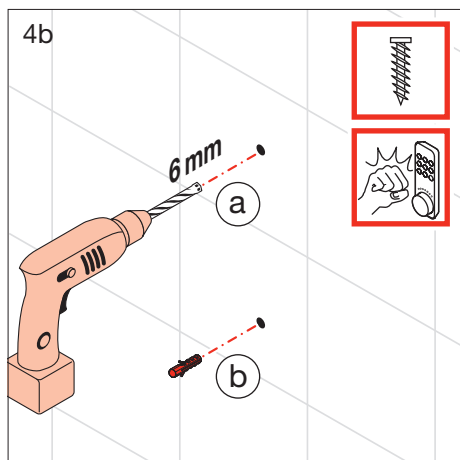
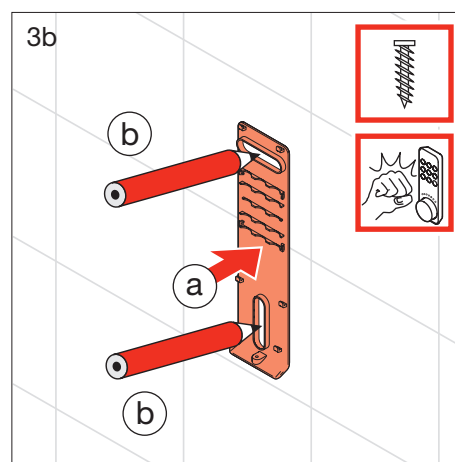
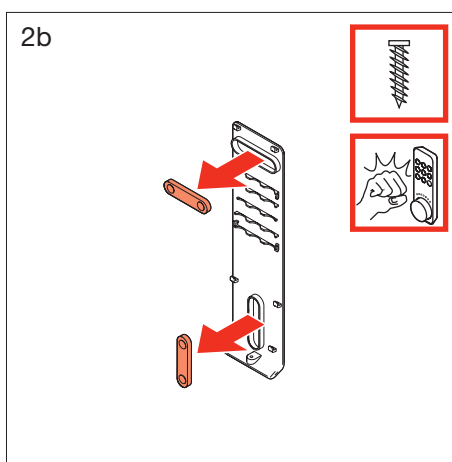
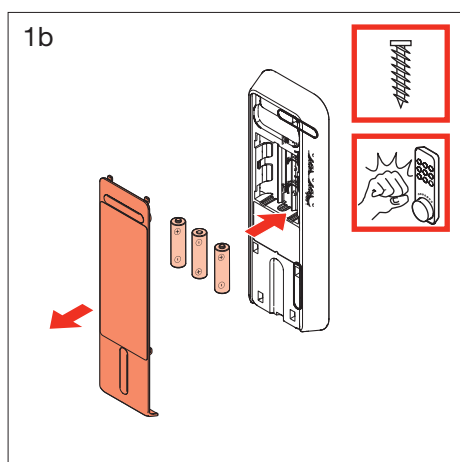
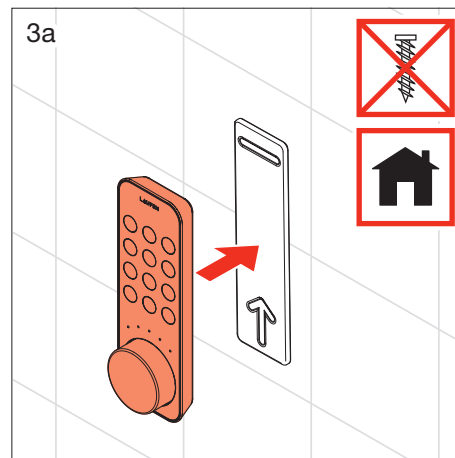
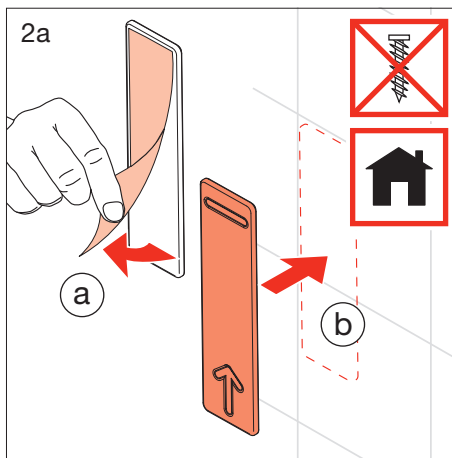
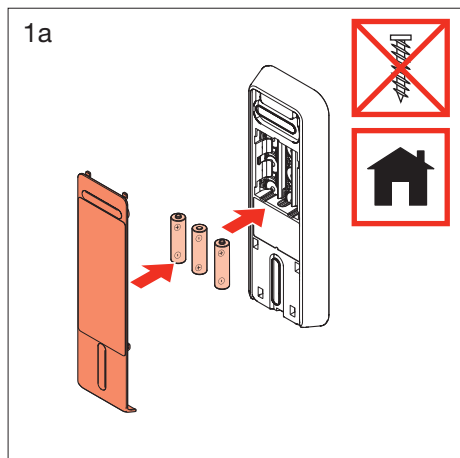

\* Anleitung ALVIA  
Instruções ALVIA  
Istruzioni ALVIA  
Manual ALVIA  
Manual ALVIA  
Instrucții ALVIA  
Návod ALVIA  
Instrukcija ALVIA  
Instrukcja ALVIA  
Útmutató ALVIA  
Руководство ALVIA  
Инструкция ALVIA  
Vejlledning ALVIA  
Anvisningar ALVIA  
Veiledning ALVIA  
Ohje ALVIA  
Návod ALVIA  
说明书 ALVIA  
Juhend ALVIA  
Upute ALVIA  
Instrukcija ALVIA  
Instrucțiuni ALVIA



- DE** Das Dusch-WC ist nun betriebsbereit und kann dem Endkunden übergeben werden.
- FR** Le WC douche est désormais prêt à fonctionner et peut être remis au client final.
- IT** Il WC con doccia è pronto per l'uso e può ora essere consegnato al cliente.
- EN** The shower toilet is ready to use and can now be handed over to the end client.
- ES** El inodoro bidé está listo para usar y puede entregarse al cliente final.
- NL** Het douchetoilet is gereed voor gebruik en kan nu worden overgedragen aan de eindgebruiker.
- CS** Klozet se sprškou je nyní připraven k provozu můžete jej předat koncovému zákazníkovi.
- LT** Unitazas su dušeliu jau paruoštas naudoti ir gali būti perduotas galutiniam naudotojui.
- PL** Miska WC z funkcją bidetu jest teraz gotowa do użytku i może być przekazana klientowi końcowemu.
- HU** A bidés WC üzemképes, és átadható a végfelhasználó számára.
- RU** Теперь унитаз с душем готов к использованию и его можно передать конечному клиенту.
- BG** Душ тоалетната е готова за ползване и вече може да бъде предадена на крайния клиент.
- DA** Douchetoiletet er klart til brug og kan nu overdrages til slutkunden.
- SV** Duschtoiletten är klar att användas och kan nu överlämnas till slutkunden.
- NO** Dusjtoiletet er klart til bruk og kan nå overlates til sluttkunden.
- FI** Suihku-WC on valmis käyttöön ja voidaan nyt luovuttaa loppuasiakkaalle.
- SK** Klozet so sprškou je pripravený na použitie a teraz je možné ho odovzdať konečnému klientovi.
- ZH** 智能座厕已可以使用，现在可以移交给最终客户。
- ET** Bideega WC-pott on kasutusvalmis ja selle saab nüüd kliendile üle anda.
- HR** Školjka tuš spremna je za uporabu i sada može biti predana krajnjem korisniku.
- LV** Tualetes pods ar bidē funkciju ir gatavs lietošanai un tagad to var nodot lietošanai gala klientam.
- RO** Toaleta de duș este gata de utilizare și poate fi acum predată clientului final.
- PT** A sanita duche está pronta a ser utilizada e pode agora ser entregue ao cliente final.
- TR** Duşlu klozet kullanıma hazırdır ve artık son kullanıcıya teslim edilebilir.
- SR** Tuš WC je spremna za upotrebu i može biti prodana krajnjem klijentu.
- SL** WC-školjka s tušem je pripravljena za uporabo in jo je mogoče zdaj predati končni stranki.

Gerät registrieren  
Enregistrer l'appareil  
Registrare apparecchio  
Register device  
Registrar el aparato

Apparaat registreren  
Zaregistrovat zařizení  
Ingenio registravimas  
Zarejstruj urzãdenie  
Regisztrálja a készüléket

Зарегистрировать устройство  
Регистрирайте уреда  
Registrer apparat  
Registrera enheten  
Registrer apparat

Rekisteröi laite  
Zaregistrujte zariadenie  
注册设备  
Seadme registreerimine  
Registrirajte uređaj

Registrijiet iekãrtu  
Înregistrarea aparatului  
Registrar o dispozitivo  
Cihazın kaydını yapın  
Registrujte proizvod  
Registrirajte napravo



LAUFEN Smart Control APP:



## DE Vereinfachte EU-Konformitätserklärung

Wir, die

**Laufen Bathrooms AG**  
Wahlenstrasse 46  
CH-4242 Laufen

erklären in alleiniger Verantwortung, dass das Produkt CLEANET ALVIA gemäß den Bestimmungen der Bauproduktenrichtlinie 89/106/EEG, der Niederspannungsrichtlinie 2014/35/EU, der EMV-Richtlinie 2014/30/EU und der Funkanlagenrichtlinie 2014/53/EU folgenden Normen entspricht: EN 997, IP x4 according to EN 60529, EN 60335-1, EN 60335-2-84, EN 62233, EN 55014-1, EN 55014-2, EN 61000-3-2, EN 61000-3-3, EN 61000-6-2, EN 61000-6-3, ETSI EN 300 328, ETSI EN 301 489-1, ETSI EN 301 489-3, ETSI EN 301 489-17, ETSI EN 303 446-1, EN IEC 62311

## FR Déclaration UE de conformité simplifiée

Nous,

**Laufen Bathrooms AG**  
Wahlenstrasse 46  
CH-4242 Laufen

de notre propre chef, déclarons par la présente que le produit CLEANET ALVIA, conformément aux dispositions de la directive 89/106/CEE concernant les produits de construction, la directive 2014/35/UE concernant la basse tension, la directive 2014/30/UE concernant la compatibilité électromagnétique et la directive 2014/53/UE concernant les équipements radioélectriques, est conforme aux normes suivantes: EN 997, IP x4 according to EN 60529, EN 60335-1, EN 60335-2-84, EN 62233, EN 55014-1, EN 55014-2, EN 61000-3-2, EN 61000-3-3, EN 61000-6-2, EN 61000-6-3, ETSI EN 300 328, ETSI EN 301 489-1, ETSI EN 301 489-3, ETSI EN 301 489-17, ETSI EN 303 446-1, EN IEC 62311

## IT Dichiarazione di conformità UE semplificata

Noi, la

**Laufen Bathrooms AG**  
Wahlenstrasse 46  
CH-4242 Laufen

con la presente dichiariamo sotto la nostra responsabilità che il prodotto CLEANET ALVIA, in conformità alle disposizioni della Direttiva sui prodotti da costruzione 89/106/CE, della Direttiva Bassa Tensione 2014/35/UE, della Direttiva EMC 2014/30/UE e della Direttiva RED 2014/53/UE, soddisfa le seguenti norme: EN 997, IP x4 according to EN 60529, EN 60335-1, EN 60335-2-84, EN 62233, EN 55014-1, EN 55014-2, EN 61000-3-2, EN 61000-3-3, EN 61000-6-2, EN 61000-6-3, ETSI EN 300 328, ETSI EN 301 489-1, ETSI EN 301 489-3, ETSI EN 301 489-17, ETSI EN 303 446-1, EN IEC 62311

## EN Simplified EU Declaration of Conformity

We,

**Laufen Bathrooms AG**  
Wahlenstrasse 46  
CH-4242 Laufen

on our own responsibility, hereby declare that the CLEANET ALVIA product, pursuant to the provisions of Construction Products Directive 89/106/EEC, Low-Voltage Directive 2014/35/EU, EMC Directive 2014/30/EU and Radio Equipment Directive 2014/53/EU, conforms with following standards: EN 997, IP x4 according to EN 60529, EN 60335-1, EN 60335-2-84, EN 62233, EN 55014-1, EN 55014-2, EN 61000-3-2, EN 61000-3-3, EN 61000-6-2, EN 61000-6-3, ETSI EN 300 328, ETSI EN 301 489-1, ETSI EN 301 489-3, ETSI EN 301 489-17, ETSI EN 303 446-1, EN IEC 62311

## ES Declaración UE de conformidad simplificada

Nosotros, el

**Laufen Bathrooms AG**  
Wahlenstrasse 46  
CH-4242 Laufen

Bajo nuestra responsabilidad, declaramos por la presente que el producto CLEANET ALVIA, de conformidad con las disposiciones de la Directiva 89/106/CEE relativa a productos de construcción, la Directiva 2014/35/UE de baja tensión, la Directiva 2014/30/UE sobre compatibilidad electromagnética y la Directiva 2014/53/UE sobre equipos radioeléctricos, cumple las siguientes normas: EN 997, IP x4 according to EN 60529, EN 60335-1, EN 60335-2-84, EN 62233, EN 55014-1, EN 55014-2, EN 61000-3-2, EN 61000-3-3, EN 61000-6-2, EN 61000-6-3, ETSI EN 300 328, ETSI EN 301 489-1, ETSI EN 301 489-3, ETSI EN 301 489-17, ETSI EN 303 446-1, EN IEC 62311

## NL Vereenvoudigde EU-conformiteitsverklaring

Wij, de

**Laufen Bathrooms AG**  
Wahlenstrasse 46  
CH-4242 Laufen

handelend onder eigen verantwoordelijkheid, verklaren hierbij dat het product CLEANET ALVIA overeenkomstig de bepalingen van de richtlijn 89/106/EEG inzake voor de bouw bestemde producten, de richtlijn 2014/35/EU inzake laagspanning, de richtlijn 2014/30/EU inzake elektromagnetische compatibiliteit en de richtlijn 2014/53/EU inzake radioapparatuur voldoet aan de volgende normen: EN 997, IP x4 according to EN 60529, EN 60335-1, EN 60335-2-84, EN 62233, EN 55014-1, EN 55014-2, EN 61000-3-2, EN 61000-3-3, EN 61000-6-2, EN 61000-6-3, ETSI EN 300 328, ETSI EN 301 489-1, ETSI EN 301 489-3, ETSI EN 301 489-17, ETSI EN 303 446-1, EN IEC 62311

## CS Zjednodušené EU prohlášení o shodě

My, společnost

**Laufen Bathrooms AG**  
Wahlenstrasse 46  
CH-4242 Laufen

na vlastní odpovědnost prohlašujeme, že výrobek CLEANET ALVIA, který je v souladu s ustanoveními směrnice o stavebních výrobcích 89/106/EHS, směrnice pro zařízení o nízkém napětí 2014/35/EU, směrnice o elektromagnetické kompatibilitě 2014/30/EU a směrnice o rádiových zařízeních 2014/53/EU, je v souladu s následujícími normami: EN 997, IP x4 according to EN 60529, EN 60335-1, EN 60335-2-84, EN 62233, EN 55014-1, EN 55014-2, EN 61000-3-2, EN 61000-3-3, EN 61000-6-2, EN 61000-6-3, ETSI EN 300 328, ETSI EN 301 489-1, ETSI EN 301 489-3, ETSI EN 301 489-17, ETSI EN 303 446-1, EN IEC 62311

## LT ES atitikties deklaracija

Mes,

**Laufen Bathrooms AG**  
Wahlenstrasse 46  
CH-4242 Laufen

Savo atsakomybe pareiškiame, kad CLEANET ALVIA gaminys pagal Statybos produktų direktyvos 89/106/EEB, Žemos įtampos direktyvos 2014/35/ES, Elektromagnetinio suderinamumo direktyvos 2014/30/ES ir Radijo įrangos direktyvos 2014/53/ES nuostatas atitinka šiuos standartus: EN 997, IP x4 according to EN 60529, EN 60335-1, EN 60335-2-84, EN 62233, EN 55014-1, EN 55014-2, EN 61000-3-2, EN 61000-3-3, EN 61000-6-2, EN 61000-6-3, ETSI EN 300 328, ETSI EN 301 489-1, ETSI EN 301 489-3, ETSI EN 301 489-17, ETSI EN 303 446-1, EN IEC 62311

## PL Uproszczona deklaracja zgodności UE

My,

**Laufen Bathrooms AG**  
Wahlenstrasse 46  
CH-4242 Laufen

niniejszym oświadczamy, na własną odpowiedzialność, że produkt CLEANET ALVIA, zgodnie z postanowieniami dyrektywy 89/106/EEG w sprawie wyrobów budowlanych, dyrektywy niskonapięciowej 2014/35/UE, dyrektywy 2014/30/UE w sprawie kompatybilności elektromagnetycznej oraz dyrektywy 2014/53/UE w sprawie urządzeń radiowych, jest zgodny z następującymi normami: EN 997, IP x4 according to EN 60529, EN 60335-1, EN 60335-2-84, EN 62233, EN 55014-1, EN 55014-2, EN 61000-3-2, EN 61000-3-3, EN 61000-6-2, EN 61000-6-3, ETSI EN 300 328, ETSI EN 301 489-1, ETSI EN 301 489-3, ETSI EN 301 489-17, ETSI EN 303 446-1, EN IEC 62311

## HU Egyszerűsített EU-megfelelési nyilatkozat

Mi, a

**Laufen Bathrooms AG**  
Wahlenstrasse 46  
CH-4242 Laufen

saját felelősségünkre kijelentjük, hogy a CLEANET ALVIA termék az építési termékekre vonatkozó 89/106/EGK irányelv, a kifizetésű termékére vonatkozó 2014/35/EU irányelv, az elektromágneses összeférhetőségre vonatkozó 2014/30/EU irányelv és a rádióberendezésekről szóló 2014/53/EU irányelv rendelkezései szerint megfelel az alábbi szabványoknak: EN 997, IP x4 according to EN 60529, EN 60335-1, EN 60335-2-84, EN 62233, EN 55014-1, EN 55014-2, EN 61000-3-2, EN 61000-3-3, EN 61000-6-2, EN 61000-6-3, ETSI EN 300 328, ETSI EN 301 489-1, ETSI EN 301 489-3, ETSI EN 301 489-17, ETSI EN 303 446-1, EN IEC 62311

## RU Краткая версия декларации соответствия требованиям ЕС

Мы, фирма

**Laufen Bathrooms AG**  
Wahlenstrasse 46  
CH-4242 Laufen

под собственную ответственность настоящим заявляем, что изделие CLEANET ALVIA согласно положениям Директивы о строительной продукции 89/106/EEC, Директивы о низковольтном оборудовании 2014/35/EU, Директивы об электромагнитной совместимости 2014/30/EU и Директивы о радиооборудовании 2014/53/EU соответствует следующим стандартам: EN 997, IP x4 according to EN 60529, EN 60335-1, EN 60335-2-84, EN 62233, EN 55014-1, EN 55014-2, EN 61000-3-2, EN 61000-3-3, EN 61000-6-2, EN 61000-6-3, ETSI EN 300 328, ETSI EN 301 489-1, ETSI EN 301 489-3, ETSI EN 301 489-17, ETSI EN 303 446-1, EN IEC 62311

## BG Опростена ЕС декларация за съответствие

Ние,

**Laufen Bathrooms AG**  
Wahlenstrasse 46  
CH-4242 Laufen

на наша собствена отговорност, с настоящата декларираме, че продуктът CLEANET ALVIA, съгласно разпоредбите на Директива 89/106/EО за строителни продукти, Директива за ниско напрежение 2014/35/ЕС, Директива EMC 2014/30/ЕО и Директива за радио оборудване 2014/ 53/ЕО, отговаря на следните стандарти: EN 997, IP x4 according to EN 60529, EN 60335-1, EN 60335-2-84, EN 62233, EN 55014-1, EN 55014-2, EN 61000-3-2, EN 61000-3-3, EN 61000-6-2, EN 61000-6-3, ETSI EN 300 328, ETSI EN 301 489-1, ETSI EN 301 489-3, ETSI EN 301 489-17, ETSI EN 303 446-1, EN IEC 62311

## DA Forenklet EU-overensstemmelseserklæring

Vi,

**Laufen Bathrooms AG**  
Wahlenstrasse 46  
CH-4242 Laufen

erklærer herved på eget ansvar, at CLEANET ALVIA-produktet iht. bestemmelserne i Byggevaredirektivet 89/106/EØF, Lavspændingsdirektivet 2014/35/EU, EMC-direktivet 2014/30/EU og Radioudstyrsdirektivet 2014/53/EU, er i overensstemmelse med følgende standarder: EN 997, IP x4 according to EN 60529, EN 60335-1, EN 60335-2-84, EN 62233, EN 55014-1, EN 55014-2, EN 61000-3-2, EN 61000-3-3, EN 61000-6-2, EN 61000-6-3, ETSI EN 300 328, ETSI EN 301 489-1, ETSI EN 301 489-3, ETSI EN 301 489-17, ETSI EN 303 446-1, EN IEC 62311

## SV Förenklad EU-försäkran om överensstämmelse

Vi,

**Laufen Bathrooms AG**  
Wahlenstrasse 46  
CH-4242 Laufen

härmed försäkras vi på eget ansvar att produkten CLEANET ALVIA, i enlighet med bestämmelserna i byggproduktdirektivet 89/106/EEG, lågspänningsdirektivet 2014/35/EU, EMC-direktivet 2014/30/EU och radioutrustningsdirektivet 2014/53/EU, överensstämmer med följande standarder: EN 997, IP x4 according to EN 60529, EN 60335-1, EN 60335-2-84, EN 62233, EN 55014-1, EN 55014-2, EN 61000-3-2, EN 61000-3-3, EN 61000-6-2, EN 61000-6-3, ETSI EN 300 328, ETSI EN 301 489-1, ETSI EN 301 489-3, ETSI EN 301 489-17, ETSI EN 303 446-1, EN IEC 62311

## NO Forenklet EU-samsvarserklæring

Vi,

**Laufen Bathrooms AG**  
Wahlenstrasse 46  
CH-4242 Laufen

erklærer herved på eget ansvar at produktet CLEANET ALVIA – i henhold til bestemmelserne i byggevaredirektivet 89/106/EØF, lavspenningsdirektivet 2014/35/EU, EMC-direktivet 2014/30/EU og radiodirektivet 2014/53/EU – er i samsvar med følgende standarder: EN 997, IP x4 according to EN 60529, EN 60335-1, EN 60335-2-84, EN 62233, EN 55014-1, EN 55014-2, EN 61000-3-2, EN 61000-3-3, EN 61000-6-2, EN 61000-6-3, ETSI EN 300 328, ETSI EN 301 489-1, ETSI EN 301 489-3, ETSI EN 301 489-17, ETSI EN 303 446-1, EN IEC 62311

## FI Yksinkertaistettu EU-vaatimustenmukaisuusvakuutus

Me,

**Laufen Bathrooms AG**  
Wahlenstrasse 46  
CH-4242 Laufen

omalla vastuullamme, vakuutamme täten, että tuote CLEANET ALVIA, vastaa rakennustuotedirektiivin 89/106/ETY, pienjännittdirektiivin 2014/35/EU, EMC-direktiivin 2014/30/EU ja radiolaitedirektiivin 2014/53/EU vaatimuksia sekä seuraavia standardeja:

EN 997, IP x4 according to EN 60529, EN 60335-1, EN 60335-2-84, EN 62233, EN 55014-1, EN 55014-2, EN 61000-3-2, EN 61000-3-3, EN 61000-6-2, EN 61000-6-3, ETSI EN 300 328, ETSI EN 301 489-1, ETSI EN 301 489-3, ETSI EN 301 489-17, ETSI EN 303 446-1, EN IEC 62311

## SV Zjednodušené vyhlásenie o zhode EÚ

My,

**Laufen Bathrooms AG**  
Wahlenstrasse 46  
CH-4242 Laufen

na vlastnú zodpovednosť týmto vyhlasujeme, že výrobok CLEANET ALVIA, ktorý je v súlade s ustanoveniami Smernice o stavebných výrobkoch 89/106/EHS, Smernice o nízkom napätí 2014/35/EÚ, Smernice o elektromagnetickej kompatibilitate 2014/30/EÚ a Smernice o rádiových zariadeniach 2014/53/EÚ, vyhovuje nasledujúcim normám:

EN 997, IP x4 according to EN 60529, EN 60335-1, EN 60335-2-84, EN 62233, EN 55014-1, EN 55014-2, EN 61000-3-2, EN 61000-3-3, EN 61000-6-2, EN 61000-6-3, ETSI EN 300 328, ETSI EN 301 489-1, ETSI EN 301 489-3, ETSI EN 301 489-17, ETSI EN 303 446-1, EN IEC 62311

## ZH 简化的欧盟一致性声明

我们,

**Laufen Bathrooms AG**  
Wahlenstrasse 46  
CH-4242 Laufen

以全权责任声明, 产品 Cleanet ALVIA 符合建筑产品指令 89/106/EEC、低电压指令 2014/35/EU、电磁兼容性指令 2014/30/EU 和无线电设备指令 2014/53/EU 的相关规定, 以及以下标准:

EN 997, IP x4 according to EN 60529, EN 60335-1, EN 60335-2-84, EN 62233, EN 55014-1, EN 55014-2, EN 61000-3-2, EN 61000-3-3, EN 61000-6-2, EN 61000-6-3, ETSI EN 300 328, ETSI EN 301 489-1, ETSI EN 301 489-3, ETSI EN 301 489-17, ETSI EN 303 446-1, EN IEC 62311

## ET Eli lihtsustatud vastavusdeklaratsioon

Meie,

**Laufen Bathrooms AG**  
Wahlenstrasse 46  
CH-4242 Laufen

kinnitame oma vastutusel, et CLEANET ALVIA vastab ehitustoodete direktiivi 89/106/EMÜ, madalpingedirektiivi 2014/35/EL, elektromagnetilise ühilduvuse direktiivi 2014/30/EL ja raadioseadmete direktiivi 2014/53/EL sätete kohaselt järgmistele standarditele:

EN 997, IP x4 according to EN 60529, EN 60335-1, EN 60335-2-84, EN 62233, EN 55014-1, EN 55014-2, EN 61000-3-2, EN 61000-3-3, EN 61000-6-2, EN 61000-6-3, ETSI EN 300 328, ETSI EN 301 489-1, ETSI EN 301 489-3, ETSI EN 301 489-17, ETSI EN 303 446-1, EN IEC 62311

## HR Pojednostavljena EU izjava o sukladnosti

Mi,

**Laufen Bathrooms AG**  
Wahlenstrasse 46  
CH-4242 Laufen

ovime na vlastitu odgovornost izjavljujemo da je proizvod CLEANET ALVIA uskladen sa sljedećim standardima sukladno odredbama Direktive o građevnim proizvodima 89/106/EEZ, Direktive o niskom naponu 2014/35/EU, Direktive o elektromagnetskoj kompatibilnosti 2014/30/EU i Direktive za radijsku opremu 2014/53/EU:  
EN 997, IP x4 according to EN 60529, EN 60335-1, EN 60335-2-84, EN 62233, EN 55014-1, EN 55014-2, EN 61000-3-2, EN 61000-3-3, EN 61000-6-2, EN 61000-6-3, ETSI EN 300 328, ETSI EN 301 489-1, ETSI EN 301 489-3, ETSI EN 301 489-17, ETSI EN 303 446-1, EN IEC 62311

## LV Vienkāršotā ES atbilstības deklarācija

Mēs,

**Laufen Bathrooms AG**  
Wahlenstrasse 46  
CH-4242 Laufen

ar savu atbildību apliecinām, ka saskaņā ar Būvizrādājumu direktīvas 89/106/EEK, Zemsprieguma iekārtu direktīvas 2014/35/ES, EMS direktīvas 2014/30/ES un Radioiekārtu direktīvas 2014/53/ES noteikumiem produkts CLEANET ALVIA atbilst šādiem standartiem:

EN 997, IP x4 according to EN 60529, EN 60335-1, EN 60335-2-84, EN 62233, EN 55014-1, EN 55014-2, EN 61000-3-2, EN 61000-3-3, EN 61000-6-2, EN 61000-6-3, ETSI EN 300 328, ETSI EN 301 489-1, ETSI EN 301 489-3, ETSI EN 301 489-17, ETSI EN 303 446-1, EN IEC 62311

## RO Declarația UE de conformitate simplificată

Noi,

**Laufen Bathrooms AG**  
Wahlenstrasse 46  
CH-4242 Laufen

declaram prin prezenta pe propria răspundere că produsul CLEANET ALVIA, în conformitate cu prevederile Directivei 89/106/CEE privind produsele pentru construcții, Directivei 2014/35/UE privind joasa tensiune, Directivei 2014/30/UE privind CEM și Directivei 2014/53/UE privind echipamentele radio, este conform cu următoarele standarde:  
EN 997, IP x4 according to EN 60529, EN 60335-1, EN 60335-2-84, EN 62233, EN 55014-1, EN 55014-2, EN 61000-3-2, EN 61000-3-3, EN 61000-6-2, EN 61000-6-3, ETSI EN 300 328, ETSI EN 301 489-1, ETSI EN 301 489-3, ETSI EN 301 489-17, ETSI EN 303 446-1, EN IEC 62311

## PT Declaração UE de conformidade simplificada

Nós,

**Laufen Bathrooms AG**  
Wahlenstrasse 46  
CH-4242 Laufen

declaramos sob nossa exclusiva responsabilidade que o produto CLEANET ALVIA está em conformidade com as normas indicadas a seguir nos termos do disposto na Diretiva dos produtos de construção 89/106/CEE, Diretiva de baixa tensão 2014/35/UE, Diretivas CEM 2014/30/UE e a Diretiva relativa aos equipamentos de rádio 2014/53/UE:

EN 997, IP x4 according to EN 60529, EN 60335-1, EN 60335-2-84, EN 62233, EN 55014-1, EN 55014-2, EN 61000-3-2, EN 61000-3-3, EN 61000-6-2, EN 61000-6-3, ETSI EN 300 328, ETSI EN 301 489-1, ETSI EN 301 489-3, ETSI EN 301 489-17, ETSI EN 303 446-1, EN IEC 62311

## TR Basitleştirilmiş AB Uygunluk Beyanı

Bizler,

**Laufen Bathrooms AG**  
Wahlenstrasse 46  
CH-4242 Laufen

CLEANET ALVIA ürününün, 89/106/EEC sayılı Yapı Malzemeleri Direktifi, 2014/35/EU sayılı Alçak Gerilim Direktifi, 2014/30/EU sayılı EMC Direktifi ve 2014/53/EU sayılı Radyo Ekipmanları Direktifi hükümleri uyarınca aşağıdaki standartlara uygun olduğunu kendi sorumluluğumuzda beyan ederiz:

EN 997, IP x4 according to EN 60529, EN 60335-1, EN 60335-2-84, EN 62233, EN 55014-1, EN 55014-2, EN 61000-3-2, EN 61000-3-3, EN 61000-6-2, EN 61000-6-3, ETSI EN 300 328, ETSI EN 301 489-1, ETSI EN 301 489-3, ETSI EN 301 489-17, ETSI EN 303 446-1, EN IEC 62311

## SR Pojednostavljena EU deklaracija o usaglašenosti

Mi,

**Laufen Bathrooms AG**  
Wahlenstrasse 46  
CH-4242 Laufen

na sopstvenu odgovornost, ovim izjavljujemo da proizvod CLEANET ALVIA, u skladu sa odredbama Direktive o građevinskim proizvodima 89/106/EEC, Direktive o niskom naponu 2014/35/EU, EMC Direktive 2014/30/EU i Direktive o radio opremi 2014/53/EU, odgovara sledećim standardima:

EN 997, IP x4 according to EN 60529, EN 60335-1, EN 60335-2-84, EN 62233, EN 55014-1, EN 55014-2, EN 61000-3-2, EN 61000-3-3, EN 61000-6-2, EN 61000-6-3, ETSI EN 300 328, ETSI EN 301 489-1, ETSI EN 301 489-3, ETSI EN 301 489-17, ETSI EN 303 446-1, EN IEC 62311

## SL Poenostavljena izjava EU o skladnosti

Mi,

**Laufen Bathrooms AG**  
Wahlenstrasse 46  
CH-4242 Laufen

v lastni odgovornosti izjavljamo, da je izdelek CLEANET ALVIA, v skladu z določbami Direktive o gradbenih proizvodih 89/106/EGS, Nizkonapetostne direktive 2014/35/EU, Direktive EMC 2014/30/EU in Direktive o radijski opremi 2014/53/EU, skladen z naslednjimi standardi:

EN 997, IP x4 according to EN 60529, EN 60335-1, EN 60335-2-84, EN 62233, EN 55014-1, EN 55014-2, EN 61000-3-2, EN 61000-3-3, EN 61000-6-2, EN 61000-6-3, ETSI EN 300 328, ETSI EN 301 489-1, ETSI EN 301 489-3, ETSI EN 301 489-17, ETSI EN 303 446-1, EN IEC 62311



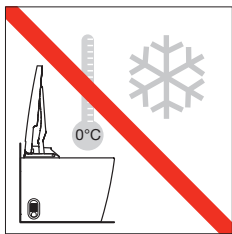
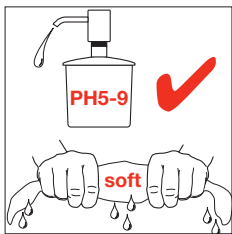

# LAUFEN

Laufen Bathrooms AG  
Wahlenstrasse 46  
CH-4242 Laufen, Switzerland  
[www.laufen.com](http://www.laufen.com)

23.07.2024 / H896169000000A / MYS